

# معافیت‌های مالیاتی روی دور اصلاح

افزایش سهم مالیات از تولید ناخالص داخلی و نیز پالایش معافیت‌های مالیاتی از جمله محورهای مهم برنامه هفتم برای اصلاح نظام مالیاتی است

تشریح دولت ۱۴

صفحه ۱۰

آیت‌الله ... علم الهدی مطرح کرد:  
لزوم رفع مشکلات مشهد با نگاه ملی و حمایت دولت



رضوی

کمبود تولید باعث به وجود آمدن بازار سیاه شده است  
بازار سیاه سیمان مشهد در سایه کمبود و صادرات

خراسان رضوی

روزانه ۱۰۰۰ سقط جنین

ضمن مرور آمارهای اعلامی، سرگی به سقط‌های زیر پله‌ای کشیدیم

۹

غفلت غم‌انگیز والدین از تمجید فرزندان

ویدئویی از چند نوجوان که آخرین تمجید والدینشان را به یاد نمی‌آورند

زندگی سلام

یادداشت روز

نعمت گریلی

(انتفاع اقتصادی)

مسئله این است!

قانون اقدام راهبردی برای لغو تحریم‌ها و صیانت از حقوق ملت ایران در آذر ۹۹ توسط... صفحه ۲

روایت قصه‌های امنیتی، پلیسی و تاریخی در تلویزیون



تماس تلفنی یک ساعته ماکرون با یزشکیان  
رئیس جمهور: آماده ارتقای روابط بر مبنای صداقت و اعتماد سازی هستیم

۲

ورود محسنی‌اژه‌ای به بازداشت خارج از عرف یک فعال اقتصادی

اهتمام از هیأت به امنیت قضایی فعالان اقتصادی

۱۲

«جمشید مفت بر» اعتراف کرد قتل پای بساط قمار!

۸

نجات جان ۳ انسان با هربار اهدای خون

زندگی سلام

# قانون رهایی از سرگردانی هسته‌ای

چرا قانون اقدام راهبردی برای لغو تحریم‌ها تصویب شد؟ مواد این قانون چیست و چه دستاوردهای داشته است؟ ضمن پاسخ به این سوالات، همه‌آن‌چه را که درباره قانون اقدام راهبردی در چند ماه اخیر گفته شد، مرور کرده ایم

صفحه ۱۱

## سایهات مستدام سرو ادبیات مقاومت

استاد مرتضی سرهنگی این روزها در بستر بیماری است؛ کدام آثار، او را در زمره برجسته‌ترین نویسندگان عرصه ادبیات مقاومت قرار داده است؟

صفحه ۷

عکس: khamenei.ir

**خرید و حمل تجهیزات دزدل زنگشور**  
اضطراری و ساخت تابلوهای سنسور و پروژکتور بست بیای بیای حرم مطهر

**آگهی مناقصه عملیات بهره برداری، سرویس، نگهداری و تعمیرات جت فن های حرم مطهر**

**تهیه و تحویل ۸ دستگاه شارژر صنعتی سه فاز با ورودی ۳۸۰ ولت AC و خروجی ۶۰ آمپر DC حرم مطهر**

**خرید و حمل تجهیزات هواسازها و فن کویل های پروژه زیرساختی بست بیای بیای حرم مطهر**

**سفارش تلفنی آگهی در روزنامه خراسان**

### « آگهی فراخوان مزایده عمومی » ۱۸-۱۴۰۳

مزایده گزاف: شرکت توزیع نیروی برق استان خراسان رضوی (سهامی خاص) موضوع مزایده: فروش سهم مس برکتی از شبکه برق به میزان ۵۰ تن شرایط شرکت کنندگان: فقط تولید کننده سیم و کابل و مراکز ذوب فلزات با ارائه پروانه معتبر بهره برداری دریافت و بازگذاری اسناد: از طریق سامانه تدارکات دولت (www.setadiran.ir) زمان فروشی اسناد: از روز پنجشنبه ۱۴۰۳/۰۵/۰۴ تا پنجشنبه ۱۴۰۳/۰۵/۱۱ مهلت ثبت پیشنهاد در سامانه تدارکات دولت: حداکثر تا یکشنبه مورخ ۱۴۰۳/۰۵/۲۸ گشایش پیشنهادات: روز دوشنبه ۱۴۰۳/۰۵/۲۹

### آگهی مناقصه عمومی شماره ۳/۳۰/۱۴۰۳ (دو مرحله ای با ارزیابی کیفی)

شرکت توزیع نیروی برق شهرستان مشهد در نظر دارد انواع پایه سیمانی پیش تنیده گرد مورد نیاز خود از محل اعتبارات طرح های تملک دارایی های سرمایه ای را از طریق مناقصه عمومی خریداری نماید. داوطلبان می توانند جهت کسب اطلاعات بیشتر از تاریخ ۱۴۰۳/۰۵/۰۹ به سامانه ستاد ایران (www.setadiran.ir) مراجعه نمایند.

روابط عمومی شرکت توزیع نیروی برق شهرستان مشهد  
www.medc.ir  
کد دستوری ۱۵۲۱

### آگهی فراخوان مناقصه عمومی یک مرحله ای

شرکت مجتمع گاز پارس جنوبی در نظر دارد خدمات مورد نیاز خود را با شرایط ذیل به صورت برگزاری مناقصه عمومی یک مرحله ای از طریق سامانه تدارکات الکترونیکی دولت (سامانه ستاد) تامین نماید.

شماره فراخوان در سامانه ستاد ایران	۲۰۰۳۰۳۴۴۴۰۰۰۲۹
شماره مناقصه	۱۴۰۳/۱۰-۵
موضوع مناقصه	اجرای چهار طرح اصلاحی مکانیکی و همزمان به منظور بهبود شرایط بهره برداری و ایمنی در پالایشگاه اول شرکت مجتمع گاز پارس جنوبی
نوع تضمین شرکت در فرایند رایج گزاف	۲۴۳۲۲۲۲۲۰۰۰ ریال
نوع تضمین شرکت در فرایند رایج گزاف	تضمین شرکت در فرایند رایج گزاف که به صورت یکی از تضمین قابل قبول وفاق این نامه تضمین شماره ۲۴۳۲۲۲۲۰۰۰ ریال/۵-۶۵۹۹۹-۵۰۰۰ مورخ ۱۴۰۳/۰۵/۲۲ می باشد.
مبلغ برآوردی مناقصه	۶۸۱۸۲۱۴۰۰۰ ریال
آخرین مهلت دریافت اسناد ارزیابی کیفی از سامانه ستاد	۵ روز پس از درج دعوت دوم آگهی روزنامه
آخرین مهلت برای کفاری و ارسال مستندات ارزیابی کیفی از سامانه ستاد	حداکثر ظرف مدت دو هفته پس از انقضای مهلت دریافت اسناد می باشد.
آخرین مهلت بازگذاری پیشنهاد های در سامانه ستاد و محل زمان گشایش پیشنهادها	متعاقبا به شرکت های تامین صلاحیت شده از طریق سامانه ستاد ایران اعلام می شود.
آدرس مناقصه گزاف	استان بوشهر، شهرستان سسلویه، شهر نخل طی منطقه ویژه انرژی پارس پالایشگاه بکرادار، ساختمان اداری، طبقه دوم، اتاق ۲۵ دفتر خدمات پیمان ها کد پستی: ۷۵۸۱۳۲۲۹

بدیهی است کلیه فرآیندها بر آئین برگزاری مناقصه الکترونیکی از طریق درگاه سامانه تدارکات الکترونیکی دولت (سامانه ستاد) به نشانی: [WWW.SETADIRAN.IR](http://WWW.SETADIRAN.IR) انجام می پذیرد و به پیشنهاد های خارج از سامانه ستاد هیچگونه ترمیمی در نظر نگرفته شده و مناقصه گران باستانی نسبت به ثبت نام در سامانه ستاد و دریافت گواهی امضاء الکترونیکی اقدام نمایند. مناقصه گران می توانند جهت کسب اطلاعات بیشتر به سایت [WWW.SPGC.IR](http://WWW.SPGC.IR) مراجعه و یا با شماره تلفن های ۲۹۸۲-۲۹۹۸-۲۹۹۷-۲۹۹۶-۲۹۹۵-۲۹۹۴-۲۹۹۳-۲۹۹۲-۲۹۹۱ تماس حاصل فرمایند.

شماره ۱۷۵۹۹۶۷

روابط عمومی شرکت مجتمع گاز پارس جنوبی

### تجدید آگهی مناقصه عمومی

تیس تاغیر از شاد، طبقه همکف گردد.

تجریه: مطابق ماده ۲۵ آیین نامه اجرایی قانون حمایت از شرکتها و مؤسسات دانش بنیان و اصلاحات بعدی آن، شرکتها و مؤسسات دانش بنیان در صورت حصول ماده مذکور و دارای صلاحیت مورد نیاز، شامل تخفیف ۵۰ درصدی در مبلغ سوره تضمین شرکت در فرایند رایج گزاف می باشند.

مهلت اعلام آمادگی و دریافت اسناد مناقصه: از تاریخ ۱۴۰۳/۰۵/۱۳ لغایت ۱۴۰۳/۰۵/۱۴

آخرین مهلت بازگذاری اسناد و تسلیم پیشنهاد قیمت: ساعت ۱۴ مورخ ۱۴۰۳/۰۵/۲۷

پیشنهاد های واصله در ساعات: ۹ مورخ ۱۴۰۳/۰۵/۲۸ تا ۱۴۰۳/۰۵/۲۹ در کمیسیون مربوطه بکار می آید و خودرو پیشنهاد دهنده کابل و یا یک نفر نماینده مجاز آنها یا همراه دانشمند معرفی نامه معهود می شود. مهلت شرکت در جلسه از است.

۹- بنا بر این می گردد کلیه مراحل مناقصه از طریق درگاه سامانه تدارکات الکترونیکی دولت (ستاد) به آدرس [www.setadiran.ir](http://www.setadiran.ir) انجام خواهد شد.

۱۰- رعایت قانون حمایت از توسعه استارت آپها و خدماتی کشور و حمایت از کتای ایرانی از است و صرفا مؤسسات و شرکت های ایرانی ثبت شده در فهرست توانمندی های مشرک در سامانه توانمندی مجازی می باشد.

شماره ۱۷۵۹۹۶۷-۲۹۹۹-۲۹۹۸-۲۹۹۷-۲۹۹۶-۲۹۹۵-۲۹۹۴-۲۹۹۳-۲۹۹۲-۲۹۹۱ تماس پذیرد.

شماره ۱۷۵۶۶۹۹

همان خراسان، همان اطمینان

سامانه ثبت آگهی آنلاین خراسان

KHORASANET

یادداشت روز

نعمت گریایی

political@khorasannews.com

## «انتفاع اقتصادی» مسئله این است!

قانون اقدام راهبردی مجلس یازدهم است؛ البته بعضی‌ها به این قانون اعتراض و عیب‌جویی کردند که مطلقاً در دنیست و تصویب آن قانون، کار بسیار درستی بود.

اما چرا قانون اقدام راهبردی برای لغو تحریم‌ها تصویب شد؟ واقعیت این است که موضوعات و مواردی باعث شد تا مجلس به این نتیجه برسد و در عمل شده و در مقابل اقدام نادرست اروپا و آمریکا که به منافع ملت ضرر می‌زد، بایستد. از جمله این موارد: خروج یک جانبه و غیر قانونی آمریکا از برجام در ۸ می ۲۰۱۸ و اعمال مجدد تحریم‌های لغوشده تحت پر جام، اعمال تحریم‌های جدید به بهانه‌های مختلف و تغییر عناوین آن‌ها، اعمال فشار بر سایر کشورها و شرکت‌های خصوصی برای پیروی از سیاست شکست‌خورده به اصطلاح فشار حداکثری، عدم اتخاذ اقدامات مناسب از سوی اتحادیه اروپا و سه کشور اروپایی برای تضمین عملی منافع ایران تحت پر جام و مقابله موثر با تحریم‌های آمریکا و جبران آن‌ها از نظر اثرات رفع تحریم، و تخیم تر شدن شرایط پر جام در اثر عدم اجرای تعهدات طرف‌های اروپایی از جمله در زمینه‌های مالی، بانکی، بیمه، تجارت، انرژی، سرمایه‌گذاری و...، عدم بهره‌مندی عملی ایران از توافق هسته‌ای و برهم خوردن توازن بین تعهدات مندرج در پر جام و تعادل بین داده‌ها و ستانده‌ها و فراهم شدن زمینه حقوقی توقف جزئی یا کلی تعهدات ایران تحت بندهای ۲۶ و ۳۶ پر جام و اتخاذ سیاستی مرکب از زیاده‌خواهی، بی‌اقدامی در برابر تعهدات خود، خرابکاری (هسته‌ای) و ترور (شهید فخری زاده، دانشمندان برجسته دفاعی و هسته‌ای) و... از سوی دشمن بود که انگیزه‌ها را برای وضع چنین قانونی

## تماس تلفنی یک ساعته ماکرون با پزشکشان

رئیس جمهور: آماده‌ار تقای روابط با فرانسه بر مبنای صداقت و اعتمادسازی مشترک هستیم

امانوئل ماکرون، رئیس‌جمهور فرانسه، بعد از ظهر دیروز در تماس تلفنی با دکتر مسعود پزشکیان، انتخاب‌وی به‌عنوان رئیس‌جمهور اسلامی ایران از تبریک گفت. رئیس‌جمهور فرانسه در این گفت‌وگوی تلفنی با استقبال از رویکرد رئیس‌جمهور مبنی بر ایجاد تعامل و تعادل در سیاست خارجی، ابراز امیدواری کرد روابط ایران با فرانسه و دیگر کشورهای اروپایی، در دوره جدید بیش از گذشته تقویت شود. دکتر پزشکیان نیز در این گفت‌وگوی تلفنی، پیشینه روابط سیاسی و مراودات فرهنگی میان ایران و فرانسه را زمینه مناسبی برای توسعه تعاملات دیمپلماتیک میان دو کشور دانست و آمادگی جمهوری اسلامی ایران برای ارتقای روابط با فرانسه بر مبنای صداقت و اعتمادسازی مشترک را اعلام کرد. روسای جمهور ایران و فرانسه در این مکالمه تلفنی یک ساعته درباره مسائل و موضوعات مختلفی از جمله مذاکرات رفع تحریم، جنگ اوکراین و آخرین وضعیت تحولات در غزه و لبنان به بحث و گفت‌وگو پرداختند. رئیس‌جمهور ضمن اعلام آمادگی جمهوری اسلامی ایران برای ادامه مذاکرات رفع تحریم در چارچوب توافق انجام شده، اجرایی شدن همه تعهدات از سوی طرفین و توقف فشار و تحریم‌های ظالمانه علیه ملی ایران را حداقل انتظار جمهوری اسلامی ایران از این توافق و زمینه مناسبی برای تداوم و پیشبرد گفت‌وگوها دانست و تصریح کرد: جمهوری اسلامی ایران به استناد بیش از ۱۵ گزارش آژانس انرژی اتمی به همه تعهدات خود در پر جام عمل کرده است، اما آمریکا بی‌بدون عمل به تعهدات خود، ضمن خروج یک طرفه از این توافق، تحریم‌های ظالمانه مضاعفی نیز به ملت ایران تحمیل کرده‌اند. دکتر پزشکیان در بخش

رادو چندان می‌کرد. اساساً قانون اقدام راهبردی هسته‌ای هم به همین منظور نوشته شده بود که ابزاری برای تهدید طرف مقابل و خارج کردن کشور از ناسامانی اجرائی در این زمینه باشد. در حالی که تقریباً تمام نفع‌های پر جام از بین رفته بود، کشور هنوز به تعهداتش عمل می‌کرد. همین ابزارهای جدید در مذاکرات شش‌گانه عراقچی در بهار ۱۴۰۰ دست‌مذاکره‌کنندگان را برای بده‌بستان باز کرد. در حالی که به اعتراف طرفین در گزارش ۲۲ خود به مجلس در تیرماه ۱۴۰۰ او روحانی تصور می‌کردند به قدرت رسیدن بایدن، آمریکا به سرعت به پر جام بازمی‌گردد، او چنین نکرد. لذا وضعیت به سمت مذاکره رفت و در مذاکره نیاز به بده‌بستان بود. بدون این قانون ایران چیزی برای ارائه و روی میز گذاشتن، نداشت. اما قانون مجلس چه می‌خواست؟ تمام آن چه اقدام راهبردی هسته‌ای از تیم مذاکرات برای بازگشت به تعهدات پر جامی می‌خواست در یک مفهوم خلاصه می‌شد «انتفاع اقتصادی». مجلس از دولت وقت خواسته بود تا وقتی که کشور به نفع واقعی و روی زمین اقتصادی نرسیده است، هیچ امتیاز هسته‌ای به طرف مقابل ندهد. همان هدفی که روحانی در ۱۹۲ اعلام کرده بود اما در ۹۵ نتوانسته بود به درستی به دست آورد و در ۹۸ با اقدام ترامپ به کل نابود شده بود. بنابراین حال که از انتخابات و رفتارهای هیجانی عبور کرده‌ایم، بهتر است دولت چهاردهم مقتدرانه‌پای این قانون بایستد و آن‌را در محافل بین‌المللی به ابزاری برای کاهش فشار بر معیشت مردم تبدیل کند. چرا که منفعت ناشی از تغییر نگاه دشمن و رفع احتمالی تحریم‌ها به جیب مردم، حتی خود دولت می‌رود.

• باسلام و احترام، روزنامه وزین خراسان، درباره مطالب آقای سیدجلال فیاضی با موضوع دولت سایه، چند مورد لازم به تذکر است: (۱\_ آقای دکتر جلیلی درباره دولت سایه چندین بار بر استفاده از ایگان از متخصصان دلسوز با هر دیدگاه و حزبی تاکید دارند، پس مباحث هزینه‌ها و باندسیاسی، اشتباه است. ۲\_ دکتر جلیلی تاکید داشتند اگر ایشان هم رئیس‌جمهور شدند، از تشکیل دولت سایه برای آسیب‌شناسی و ارائه راهکارها، استقبال می‌کنند. ۳\_ بدون تصویب و عضویت بیمانی‌هایی مثل پاور مو FATF و... در دولت شهید دژر رئیس‌وی روابط و مسائل بین‌المللی بهبود یافت، بدون این که راه‌های دور زدن یا خنثی‌سازی تحریم‌ها را خودمان ببندیم، البته بله حتماً فرق می‌کند کدام دولت مجری باشد. ۴\_ مثال همکاری خوب جلیلی و رئیس‌ی، مشاوره و ارائه راهکار حل مسئله فروش نفت، برگشت پول‌های بلوگ شده، واردات و کابل و... بود. ۵\_ عضویت در حزب برای دادن کابل قیاس‌نیست، برای عضویت حزب خیلی از مردم نه اکثر مردم محدودیت دارند، مثل کارکنان نهادهای انقلابی، بسیجیان و... ولی رای دادن آزاد و آسان است، دقت کنید. ۶\_ انتقاد از دوستان و همکاران، نشانه حق‌مداری است، ملاک دکتر جلیلی مسیر صحیح است نه افراد. در پایان مواظب باشیم خواسته‌ها ناخواسته به مردم آدرس غلط ندهیم که حق الناس جدی است. باتشکر

• سلام یکی از راهکارهایی را که آقای جلیلی با نخبگان کشور در دولت سایه به آن رسیده‌اند و به نفع مردم است بگویند، مثل گوشت ارزان می‌شود پراپدشد ۵۰ میلیون.

• همیشه در تابستان مشکل کمبود برق داریم در زمستان مشکل گاز و در تمام فصل‌سال ترافیک کلافه‌کننده است. اگر قیمت برق، گاز، آب و بزینه متعادل شود کلیه مشکلات حل خواهد شد.

• باید از عرض پیاده‌روها کم‌کنند. جان‌عابرین در خطر. این‌چه وضعیت و خلافکاران هم برعکس مسیر را طی می‌کنند تا زورگیری کنند.

• اگر کسی فرهنگ داشته باشد در روش‌شنایی روز

• بالین کمبود برق لامپ‌های اضافه را خاموش می‌کنند تا بحران کمبودها عبور کنیم.

• دستگاه قضایی در سراسر کشور مجازات زورگیری و گواشی قاپی را افزایش دهد تا مردم

حرف مردم

ستون حرف مردم، انعکاس‌دهنده صادق حرف‌های شماس.

تلفن: ۰۵۱۳۷۰۰۹۱۱۱ | پیامک: ۲۰۰۹۹۹ | تلگرام: ۰۹۰۳۳۳۳۷۰۱۰

طرح ملی انسداد مرزهای شرقی ایران قسمت مرزهای خراسان رضوی تهیه بفرمایید.

- جناب پزشکیان ریاست محترم جمهوری دستور بفرمایید جلوی ازدواج‌های مشکل‌ساز اتباع بیگانه خارجی با دختران ایرانی را که منجر به تولد کودکان بی‌سرپرست شده و می‌شود، بگیند.
- برق محور توسعه‌هرکشوری است، چراباید هر سال بیشتر از سال قبل دچار کمبود برق شویم؟ کارشناسان رسیدگی‌کننده علت چیست از داخل یا خارج کشور علت‌ارفع‌کنند.
- به‌افرادخطرناک زورگیر که در زندان‌ها هستند مرخصی ندهید مرخصی‌دادن به مجرمان، یعنی ایجاد خطر برای جامعه.
- فشار سنگین مهاجرت‌ها از روی شهرهای بزرگ بردارید. هر استانی باید با کارهای عمرانی جمعیت خودش را حفظ کند تا به شهرهای بزرگ مهاجرت نکنند.
- مردم در این‌هوای گرم برای حفظ حیات وحش در استان خراسان رضوی چه کارهایی می‌توانند انجام دهند تا حیات وحش و حیوانات به خطر نیفتند کارشناسان محیط‌زیست خراسان رضوی راهنمایی‌کنند.
- بی‌حجابی زینده جامعه اسلامی نیست همچنین اعتیادویی‌خانمانی، مسئولان محترم تدابیر و تصمیمات جدی در رفع همه مشکلات و معضلات بگیند.
- سلام جناب آقای پزشکیان رئیس‌جمهور محترم خواص ویژه خوار و کاخ‌نشین بی‌درد قصد دارند افرادی را برای سپردن پست و مقام به شما تحمیل کنند. رضایت خواص، شمارا از نعمت فرصت خدمت به مردم دورکنند.
- یک‌میرمرد ۷۳ ساله انگیزه و حال و حوصله خدمت به‌عنوان معاون اول رئیس‌جمهوری را ندارد. کاش یک معاون جوان‌تر انتخاب می‌شد.
- ماکارگران پروژه خط ۳ قطار شهری مشهد سه ماه حقوق معوقه داریم در این شرایط اقتصادی با مشکل تأمین معیشت و پرداخت اقساط بانکی و اجاره‌خانه عقب افتاده روبه‌رو هستیم. لطفاً به دادمان برسید.
- سلام جناب آقای پزشکیان آیا امکان دارد ۶ ماهه یک سال دیگر ببینیم ساختمان ریاست جمهوری شده خانه سالمندان؟ آیا برنامه‌ای برای مسئولیت‌سپاری به جوانان خلاق پر تلاش و دلسوز به حال کشور دارید.

امنیت داشته باشند.

- چرا بازرسان دولتی نسبت به مسائل بهداشتی حساس هستند و مدام تذکر میدن و نسبت به نصب تابلوی عدم مصرف دخانیات بر استفاده از ایگان از متخصصان دلسوز با هر دیدگاه و حزبی تاکید دارند، پس مباحث هزینه‌ها و باندسیاسی، اشتباه است. ۲\_ دکتر جلیلی تاکید داشتند اگر ایشان هم رئیس‌جمهور شدند، از تشکیل دولت سایه برای آسیب‌شناسی و ارائه راهکارها، استقبال می‌کنند. ۳\_ بدون تصویب و عضویت بیمانی‌هایی مثل پاور مو FATF و... در دولت شهید دژر رئیس‌وی روابط و مسائل بین‌المللی بهبود یافت، بدون این که راه‌های دور زدن یا خنثی‌سازی تحریم‌ها را خودمان ببندیم، البته بله حتماً فرق می‌کند کدام دولت مجری باشد. ۴\_ مثال همکاری خوب جلیلی و رئیس‌ی، مشاوره و ارائه راهکار حل مسئله فروش نفت، برگشت پول‌های بلوگ شده، واردات و کابل و... بود. ۵\_ عضویت در حزب برای دادن کابل قیاس‌نیست، برای عضویت حزب خیلی از مردم نه اکثر مردم محدودیت دارند، مثل کارکنان نهادهای انقلابی، بسیجیان و... ولی رای دادن آزاد و آسان است، دقت کنید. ۶\_ انتقاد از دوستان و همکاران، نشانه حق‌مداری است، ملاک دکتر جلیلی مسیر صحیح است نه افراد. در پایان مواظب باشیم خواسته‌ها ناخواسته به مردم آدرس غلط ندهیم که حق الناس جدی است. باتشکر

• در این شرایط بحران گرما در سراسر کشور محیط‌زیست و حیات وحش در خطر گرمای بیش از حد و بی‌آبی قرار دارد. ضرورت دارد دولت از سازمان محیط‌زیست حمایت بیشتری کند تا این دوره بسیار سخت را بگذرانند.

• در این‌هوای گرم، کارگر ذوب‌آهن و معدن‌زغال سنگ و سکوهای نفتی و گازی و کارگر جوشکار برج در ارتفاع و چوپان در صحرای بدون‌کولر گازی و آبی‌کاری می‌کنند آن وقت ادارات را به بهانه گرما و صرفه‌جویی تعطیل می‌کنند و حقوق کامل به آنان با اضافه‌کاری می‌دهید.

• اعتیاد و مواد مخدر باعث عقب‌ماندگی‌کشور شده است هم به امنیت عمومی آسیب زده هم به اقتصاد کشور. مسئولان اعتیادار اریشه‌کن‌کنند تا کشور پیشرفت کند.

• باسلام، در دولت جدید، برای سمت‌های اقتصادی افرادی که دغدغه حذف بار با اقتصاد کشور را دارند در گذشته برای آن اقدام کرده‌اند، انتخاب شوند و وزیرای فرهنگی که دغدغه ترویج عفاف و حجاب‌البنه با روش نیکو داشته باشند، انتخاب شوند. باتشکر و آرزوی موفقیت

• برای جناب آقای پزشکیان در انتخاب بهترین افراد برای تشکیل دولت.

• گرمای هوا و تعطیلی بانک‌ها، بهانه خوبی برای حقوق ندادن شده.

• چرا تر کم‌نستان به ایرانیان ویزا نمی‌دهد؟ سلام خدا قوت چرا طلب‌کنندگان را ن بعد از دو ماه از تحویل‌گندم پرداخت نمی‌شود؟ ما حتی پول خرید می‌بخریم تا ضروری را بخریم. لطفاً پیگیری بفرمایید ممنونم.

• روزنامه‌کشوری وزین خراسان یک گزارش از

دیگری از سخنان خود در این گفت‌وگوی تلفنی ضمن ابراز نگرانی شدید از تشدید تنش‌ها در مرزهای جنوبی لبنان با رژیم صهیونیستی، نسبت به تبعات و نتایج هر گونه تجاوز به لبنان هشدار داد و افزود: رژیم صهیونیستی در صورت حمله به لبنان اشتباهی بزرگ مرتکب خواهد شد که تبعات سنگینی برایشان به‌همراه خواهد داشت. رئیس‌جمهور با اشاره به جنایات هولناک رژیم صهیونیستی در نسل‌کشی مردم غزه و به خاک و خون کشیدن زنان و کودکان، حمله به بیمارستان‌ها و نیروهای امدادی، تصریح کرد: صهیونیست‌ها با اشغال فلسطین بیش از ۷۵ سال است که از هیچ جنایتی علیه فلسطینیان فرودگذار نگردد و تمام چارچوب‌ها و قوانین بین‌المللی را زیر پا گذاشته‌اند. دکتر پزشکیان با بیان این‌که جمهوری اسلامی ایران برای بحران در غزه

**گروه صنعتی سایان**  
مشاور، طراحی و اجرای سازه‌های فلزی و سازه‌های فولادی

ساکن‌های فلزی سوله  
ساکن‌های فلزی ساختمان‌های طبقاتی  
انواع جرثقیل سقفی

Email: sayansteel@yahoo.com  
تلفن: ۲۴۲۴۲۲۲ - ۲۴۷۱۲۲۰۰ (۰۵۱)

**«آگهی مناقصه عمومی خرید برج ایرانی»**

**استان قدس رضوی در نظر دارد نسبت به خرید اقدام نماید. متقاضیان محترم جهت مشاهده شرایط و دریافت اسناد مربوطه تا تاریخ ۱۴۰۳/۰۵/۲۰ به آدرس اینترنتی dev.razavi.ir بخش مناقصات مراجعه نمایند. شماره تماس ۰۵۱-۳۲۰۰۱۴۲۰ و ۰۵۱-۳۲۰۰۱۰۱۲**

**معاونت مالی و پشتیبانی استان قدس رضوی**

۷۹۲۶۹

صرفه‌جویی در زمان  
سفرهای آنلاین آگهی در روزنامه خراسان

www.37010.ir  
پرداخت آنلاین

**« آگهی مزایده عمومی فروش محصول گلای در گزی » نوبت اول**

۱- سپرده شرکت در مزایده مبلغ ۱,۰۰۰,۰۰۰,۰۰۰ ریال بابت هر ۱۰۰ تن می‌باشد.

۲- تاریخ تحویل پاکت پیشنهاد قیمت و سپرده تا ساعت ۹ صبح روز یکشنبه مورخ ۱۴۰۳/۰۵/۲۱

جلسه مزایده راس ساعت ۱۰ صبح روز یکشنبه مورخ ۱۴۰۳/۰۵/۲۱ در محل دفتر مرکزی شرکت برگزار خواهد شد.

تلفن‌های تماس:  
۰۹۱۵۸۰۲۵۳۸۵ - ۰۵۱-۳۸۳۳۷۷۰۳

**شرکت باغداری و زراعت مشهد**

**مناقصه عمومی دو مرحله‌ای به شماره ۱۴۰۳/op/۴۷۶ (موضوع: عملیات اجرایی پروژه توسعه و ترفیع انباشگاه باطله به روش PC)**

۱- مناقصه‌گزار: شرکت اهل پارسیان سنگان  
۲- شرح مناقصه: شرکت اهل پارسیان سنگان در نظر دارد از طریق برگزاری مناقصه عمومی دو مرحله‌ای خود را به آدرس خراسان رضوی، شهرستان خواف، مجتمع سنگ آهن سنگان (موضوع: خدمات عمومی و فضای سبز) را مطابق با اسناد مناقصه و با اطلاعات ذیل واگذار نماید. مناقصه و با اطلاعات ذیل واگذار نماید.  
- پیشنهاد دهندگان ملزم هستند به هنگام ارائه پیشنهاد خود یک فقره ضمانت نامه بانکی قابل تمدید یا مبلغ ۵۰,۰۰۰,۰۰۰,۰۰۰ (پنجاه میلیارد) ریال یا اعتبار دو ماه از تاریخ تحویل پیشنهاد در وجه شرکت اهل پارسیان سنگان، به عنوان تضمین شرکت در مناقصه تسلیم مناقصه‌گزار نمایند.  
سپرده نقرات اول تا سوم تا انجام تشریفات قانونی و انعقاد قرارداد با نفر اول مسترد نخواهد شد. (ضمناً در صورت انصراف هر یک از شرکت کنندگان سپرده آنان طبق آئین نامه معاملات شرکت عودت خواهد شد.)  
**شرایط عمومی شرکت در مناقصه:**  
- دارا بودن سوابق و مدارک مرتبط و مشابه با موضوع مناقصه  
- کلیه گواهی‌ها و مدارک ارائه‌شده (اساسنامه، شماره ثبت، شناسه ملی و کد اقتصادی) و... نیز به تایید و مههور نمودن کپی برابر اصل از مراجع قانونی دارد.  
- اعلام آمادگی و ارائه اسناد و مدارک پیشنهاد از سوی مناقصه‌گزاران هیچ‌گونه حقی را برای ایشان ایجاد نمی‌کند.  
- مطابق با آئین‌نامه معاملات مناقصه‌گزار، اسناد و مدارک ارائه‌شده توسط مناقصه‌گزاران براساس ضوابط و شرایط مناقصه مورد بررسی قرار گرفته و در صورت تأیید نسبت به بازگشایی پاکت قیمت اقدام خواهد شد.  
- شرکت در مناقصه و ارائه پیشنهاد به منزله قبول شرایط و تکالیف مقرر در اسناد مناقصه بوده و مناقصه‌گزار در رد یا قبول پیشنهادات مختار است و شرکت‌کننده حق هر گونه اعتراضی را از خود سلب می‌نماید.  
- به پیشنهادات مخدوش ترتیب اثر داده نمی‌شود.  
لذا از کلیه متقاضیانی که دارای اسناد و مدارک و الزامات فوق می‌باشند دعوت به عمل می‌آید جهت دریافت اسناد مناقصه از تاریخ ۱۴۰۳/۰۵/۰۹ لغایت پایان وقت اداری روز چهارشنبه مورخ ۱۴۰۳/۰۵/۱۷ تا معرفی نامه کتبی به آدرس ذیل مراجعه و با ارسال معرفی نامه کتبی به دبیرخانه کمیسیون معاملات شرکت، اسناد را از طریق پست الکترونیکی commission.opalparsiangersang@gmail.com دریافت نمایند.  
- آخرین مهلت تسلیم پاکت الف، ب و ج (ضمانتنامه، پیشنهاد فنی و پیشنهاد قیمت) تا پایان وقت اداری روز شنبه مورخ ۱۴۰۳/۰۵/۲۷ می‌باشد.  
**نشانی تحویل اسناد و تسلیم پیشنهادات:** میدان کاچ، خیابان علامه شمالی، خیابان بیستم غربی، پلاک ۴۳، طبقه اول، دبیرخانه کمیسیون معاملات، تلفن: ۰۲۱-۳۶۴۴۴۹۱۸

۷۹۳۳۳

**تجدید مناقصه عمومی تک مرحله‌ای به شماره ۱۴۰۳/op/۴۵۵ (موضوع: خدمات عمومی و فضای سبز)**

۱- مناقصه‌گزار: شرکت اهل پارسیان سنگان  
۲- شرح مناقصه: شرکت اهل پارسیان سنگان در نظر دارد از طریق برگزاری مناقصه عمومی تک مرحله‌ای خود را به آدرس خراسان رضوی، شهرستان خواف، مجتمع سنگ آهن سنگان (موضوع: خدمات عمومی و فضای سبز) را مطابق با اسناد مناقصه و با اطلاعات ذیل واگذار نماید. مناقصه و با اطلاعات ذیل واگذار نماید.  
- پیشنهاد دهندگان ملزم هستند به هنگام ارائه پیشنهاد خود یک فقره ضمانت نامه بانکی قابل تمدید یا مبلغ ۱۰,۰۰۰,۰۰۰,۰۰۰ (ده میلیارد) ریال یا اعتبار دو ماه از تاریخ تحویل پیشنهاد در وجه شرکت اهل پارسیان سنگان، به عنوان تضمین شرکت در مناقصه تسلیم مناقصه‌گزار نمایند.  
سپرده نقرات اول تا سوم تا انجام تشریفات قانونی و انعقاد قرارداد با نفر اول مسترد نخواهد شد. (ضمناً در صورت انصراف هر یک از شرکت کنندگان سپرده آنان طبق آئین نامه معاملات شرکت عودت خواهد شد.)  
**شرایط عمومی شرکت در مناقصه:**  
- دارا بودن سوابق و مدارک مرتبط و مشابه با موضوع مناقصه  
- کلیه گواهی‌ها و مدارک ارائه‌شده (اساسنامه، شماره ثبت، شناسه ملی و کد اقتصادی) و... نیز به تایید و مههور نمودن کپی برابر اصل از مراجع قانونی دارد.  
- اعلام آمادگی و ارائه اسناد و مدارک پیشنهاد از سوی مناقصه‌گزاران هیچ‌گونه حقی را برای ایشان ایجاد نمی‌کند.  
- مطابق با آئین‌نامه معاملات مناقصه‌گزار، اسناد و مدارک ارائه‌شده توسط مناقصه‌گزاران براساس ضوابط و شرایط مناقصه مورد بررسی قرار گرفته و در صورت تأیید نسبت به بازگشایی پاکت قیمت اقدام خواهد شد.  
- شرکت در مناقصه و ارائه پیشنهاد به منزله قبول شرایط و تکالیف مقرر در اسناد مناقصه بوده و مناقصه‌گزار در رد یا قبول پیشنهادات مختار است و شرکت‌کننده حق هر گونه اعتراضی را از خود سلب می‌نماید.  
- به پیشنهادات مخدوش ترتیب اثر داده نمی‌شود.  
لذا از کلیه متقاضیانی که دارای اسناد و مدارک و الزامات فوق می‌باشند دعوت به عمل می‌آید جهت دریافت اسناد مناقصه از تاریخ ۱۴۰۳/۰۵/۰۹ لغایت پایان وقت اداری روز چهارشنبه مورخ ۱۴۰۳/۰۵/۱۷ تا معرفی نامه کتبی به آدرس ذیل مراجعه و با ارسال معرفی نامه کتبی به دبیرخانه کمیسیون معاملات شرکت، اسناد را از طریق پست الکترونیکی commission.opalparsiangersang@gmail.com دریافت نمایند.  
- آخرین مهلت تسلیم پاکت الف، ب و ج (ضمانتنامه، پیشنهاد فنی و پیشنهاد قیمت) تا پایان وقت اداری روز شنبه مورخ ۱۴۰۳/۰۵/۲۷ می‌باشد.  
**نشانی تحویل اسناد و تسلیم پیشنهادات:** میدان کاچ، خیابان علامه شمالی، خیابان بیستم غربی، پلاک ۴۳، طبقه اول، دبیرخانه کمیسیون معاملات، تلفن: ۰۲۱-۳۶۴۴۴۹۱۸

۷۹۳۳۳



تحلیل روز  
**مهم ترین میانجی منازعات جهانی**

سید نیما موسوی - توافق ۱۴ گروه فلسطینی در پکن برای تشکیل دولت آشتی ملی فراتر از مسئله فلسطین مرتبط با تقسیم کار جهانی و تبدیل نقش چین به یک بازیگر مهم در میانجیگری های بین المللی است. اگر تا یک دهه پیش چین همچنان یک بازیگر منزوی در معادلات جهانی محسوب می شد؛ در طول یک دهه گذشته این کشور به بازیگری تاثیر گذار در دیپلماسی جهانی تبدیل شده است. روندی که آغاز آن به صورت محدود ذیل مذاکرات صلح بین دولت اشرف غنی و طالبان در پکن انجام می شد و قرار بود مسیر موازی مذاکرات دو حه باشد. اوج این میانجیگری چین بین ایران و عربستان برای آن سرگیری روابطی بود که سال ها در وضع تنش قرار داشت. مصداق دیگر آن نیز مذاکرات فتح و حماس است که از ماه های پیش در پکن در حال انجام است و هم اکنون به توافق ۱۴ گروه فلسطینی برای تشکیل دولت جدید فلسطین منجر شده است. روندی که با آغاز شناسایی دولت فلسطین به وسیله چند دولت جهان آغاز شد. حال مذاکرات پکن برای توافق گروه های فلسطینی باعث اهمیت بیشتر این شناسایی می شود. از سوی دیگر چین هم اکنون در حال تبدیل به مهم ترین میانجی منازعات جهانی است تا جایی که حتی در مورد جنگ اوکراین هم روایت میانجیگری چین، مهم ترین طرح صلح برای اتمام نزاع فوق می باشد و حتی پوتین و ماکرون تاکنون طرح صلح چین در باب مسئله اوکراین را پذیرفته اند که در این میان آمریکا و بریتانیا معارض این طرح هستند.

### تیرفته اسرائیل در جولان به سنگ خورد

در سایه سر بر آوردن مجدد توطئه صهیونیست ها برای تحریک علیه مقاومت در حادثه مجدد شمس، موضعی که سران جامعه در روزی از جمله ولید جنبلاط اتخاذ کردند، همه محاسبات اسرائیل را در این زمینه به هم ریخت

کامیار - نخست وزیر رژیم اسرائیل که در روز بعد از انفجار در «مجدل شمس» وارد این منطقه شده است، در بدو ورود با مخالفت شدید و اعتراضات اهالی جولان اشغالی مواجه شد. اهالی منطقه بعد از مطلع شدن از ورود نتانیاها، با تشکیل تجمعی سعی کردند جلوی ورود او به مجدل شمس را بگیرند. مجدل شمس منطقه ای در جولان اشغالی سوریه است که عصر روز شنبه هفته جاری یک موشک به آن اصابت کرد. این موشک که به زمین فوتبالی در این منطقه برخورد کرد، منجر به جان باختن ۱۲ کودک در روزی و جراحت ۳۰ تن دیگر شد. علی رغم آن که شاهدان عینی به رسانه ها خبر دادند انحراف موشک ر به گیر سامانه «گنبد آهنین» باعث انفجار در این منطقه شده است، اما کابینه و رسانه های رژیم صهیونیستی انگشت اتهام خود را به سرعت به سمت حزب... نشانه گرفتند. خبرگزاری رسمی سوریه گزارش



اشاره کنیم که درباره فتنه افروزی های رژیم صهیونیستی هشدار داده و بار د اتهامات این رژیم علیه حزب... در حادثه مجدل شمس تأکید کردند: مقاومت تنها راه برای محافظت از مردم است و حزب... هرگز از قواعد درگیری فراتر نمی رود و تحت هیچ شرایطی غیر نظامیان را هدف قرار نمی دهد. این مواضع رهبران جامعه در روزی در لبنان

### پیروزی جنجالی مادورو

کمیسیون انتخابات ونزوئلا اعلام کرد نیکلاس مادورو با کسب ۵۱/۲ درصد آرا، در انتخابات ریاست جمهوری این کشور به پیروزی رسیده است

نیکلاس مادورو طبق اعلام کمیسیون انتخابات ونزوئلا، با کسب ۵۱/۲ درصد آرا برای بار سوم در انتخابات ریاست جمهوری ونزوئلا پیروز شد. رقیب اصلی او، ادموندو گونزالس، ۴۴/۲ درصد آرا به دست آورد. نرخ مشارکت در انتخابات ۵۹ درصد اعلام شد. با این حال، اپوزیسیون ونزوئلا ادعای تقلب گسترده در انتخابات را مطرح کرده و گفته است که نتایج را به چالش خواهد کشید. در انتخابات ها مر سوم است که پس از خروج رای دهندگان از مراکز رای گیری از آن نظر سنجی می شود. این نظر سنجی ها



پیشخوان بین الملل  
کاور نشریه تایم: «عالی ترین جاهای دنیا» در این نشریه ۱۰۰ مقصد سفر شگفت انگیز برای بازدید مسافران معرفی شده است. در میان این مقاصد پیشنهادی تایم برای گردشگری نام کشورهای چون قطر، عربستان سعودی و دبی امارات هم دیده می شوند.

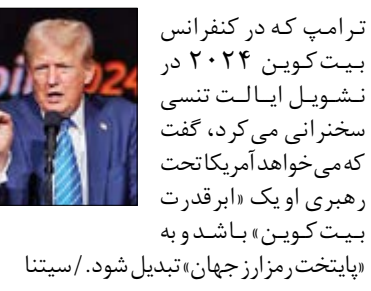
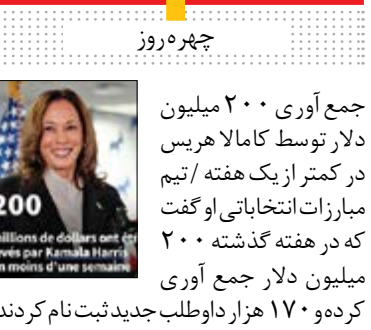
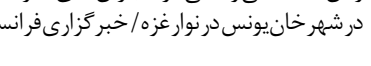

از اعلام پیروزی مجدد نیکلاس مادورو برای سومین بار در انتخابات ریاست جمهوری، روابط با ونزوئلا را «بیشتر تقویت» خواهد کرد. لین جیان، سخنگوی وزارت امور خارجه جمهوری خلق چین، ضمن تبریک به رهبر ۶۱ ساله کشور نفت خیز آمریکای جنوبی، گفت: چین برای توسعه روابط دوجانبه با مادورو ارزش زیادی قائل است. رئیس جمهور روسیه نیز در پیام تبریک گرمی به همتای ونزوئلایی به خاطر پیروزی برای سومین دوره ریاست جمهوری، بر آمادگی برای «ادامه کار مشترک و سازنده» بر روی موضوعات دوجانبه و بین المللی تأکید کرد و گفت: به یاد داشته باشید که همیشه مهمانی عزیز در خاک روسیه هستید. در مقابل، وزرای

همکار ارجمند  
**سرکار خانم دکتر آریانه صدر نبوی**  
کسب مقام شامخ  
**استادی دانشگاه علوم پزشکی مشهد**  
راه جناب عالی تبریک عرض نموده  
و آرزوی توفیق روز افزون داریم.  
**گروه مغز و اعصاب**  
دانشکده پزشکی مشهد  
۷۹۰۸۸

**آگهی مناقصه خرید میلگرد**  
**شرکت مهندسی آب و خاک قدس رضوی**  
در نظر دارد میلگرد مورد نیاز خود (حدود ۲۷۵ تن) را از طریق مناقصه عمومی خریداری نماید. متقاضیان حداکثر تا تاریخ ۱۴/۰۵/۱۴۰۳ ساعت ۱۴ مهلت دارند تا جهت تعویل اسناد مناقصه به نشانی مشهد بلوار وکیل آباد - سید رضی ۸ - پلاک ۲۵۵ مراجعه و یا با شماره تلفن ۰۵۱۳۶۰۷۲۵۳۵ داخلی ۱۰۲ واحد بازرگانی تماس حاصل نمایند.

**آگهی مناقصه خرید گار دریل**  
**شرکت مهندسی آب و خاک قدس رضوی**  
در نظر دارد تعداد ۷۰۰ بشاخه گاردریل مورد نیاز در پروژه راهسازی واقع در شهر سنگان خواف را از طریق مناقصه بصورت تسویه دوامه خریداری نماید. متقاضیان حداکثر تا تاریخ ۱۴/۰۳/۱۴۰۳ مهلت دارند تا جهت کسب اطلاعات بیشتر و دریافت اسناد مناقصه به نشانی مشهد - بلوار وکیل آباد - سید رضی ۸ - پلاک ۲۵۵ مراجعه و یا با تلفن ۰۵۱۳۶۰۷۲۵۳۵ داخلی ۱۰۲ واحد بازرگانی تماس حاصل نمایند.

مشاهده تمامی آگهی های  
**خراسان بزرگ**  
زودتر با خبر شوید ...  
**www.mozayedmonaghes.com**  
واحد پشتیبانی و سایت ۰۲۱-۹۱۰۵۴۳۵

**مجتمع فولاد خراسان فراخوان شرکت در مناقصه**

ردیف	نوع فراخوان	شماره مناقصه	موضوع	مهلت دریافت مدارک از سامانه
۱	عمومی دو مرحله ای	۱۶۱۲۹۶	خدمات نگهداری و تعمیرات فولادسازی	۱۴۰۳/۰۵/۱۶
۲	عمومی دو مرحله ای	۱۶۰۹۸۸	خرید ۴۵۰ متر تیوب استیل هیتریس با عایق و روکش	۱۴۰۳/۰۵/۱۷

**شرکت «مجتمع فولاد خراسان»** در نظر دارد اقلام مورد نیاز خود را به شرح بالا، از طریق مناقصه عمومی دو مرحله ای تأمین کند.  
متن کامل آگهی در وب سایت شرکت به نشانی: <https://srm.kscoco.ir> در دسترس می باشد.  
متقاضیان برای کسب اطلاعات بیشتر می توانند با مراجعه به نشانی یادشده، پس از بررسی و مطالعه کامل اسناد برای شرکت در هر یک از مناقصه ها اقدام کنند.  
شماره تماس جهت طرح سوالات مرتبط به سامانه ارتباط با تأمین کنندگان: (۰۵۱) ۴۱۵۲۳۳۸۰

معاونت خرید شرکت مجتمع فولاد خراسان  
۷۹۱۶۳

**فرم آگهی فراخوان انتخاب سرمایه گذار، همزمان با ارزیابی کیفی (فشرده) نوبت اول مورخ ۱۴۰۳/۰۵/۰۹**

۱- موضوع: انتخاب سرمایه گذار ذیصلاح جهت مشارکت در ساخت پروژه تجاری واقع در فاز ۲ شهر جدید گلپهяр

۲- نام و نشانی دستگاه: کیلومتر ۲۵ جاده مشهد-فوجان- شهر جدید گلپهяр، بلوار ابن سینا، میدان ابن سینا، شرکت عمران شهر جدید گلپهяр واحد سرمایه گذاری و مشارکت ها

۳- نحوه مشارکت: بهاء زمین و حق نظارت عالیه (% هزینة ساخت) و عوارض شهرداری به عنوان آورده شرکت عمران شهر جدید گلپهяр و هزینه ساخت به عنوان آورده سرمایه گذار

۴- شرایط متقاضیان سرمایه گذاری: تمامی اشخاص حقیقی و حقوقی می توانند در این فراخوان شرکت نمایند.

تیمبره: سرمایه گذار شخص حقیقی در صورت شرکت در فراخوان سرمایه گذاری می بایست با سازنده و مشاور ذیصلاح حقوقی، اقدام به تشکیل کنسرسیوم (به منظور تجمیع توان فنی، اجرایی، مالی، اعتباری و تسهیلاتی طرف های خصوصی حقیقی و حقوقی) و ارائه اسناد و مدارک رسمی نماید.

۵- نحوه انتخاب سرمایه گذار: از طریق ارزیابی کیفی متقاضیان سرمایه گذاری و بازگشایی پیشنهادهای مالی واجدین شرایط حداقل امتیاز ارزیابی کیفی

۶- اطلاعات پروژه:

ردیف	نام	کد ملی	تاریخ	توسعه	مبلغ	نوع مشارکت	تاریخ	مبلغ	نوع مشارکت	تاریخ	مبلغ	نوع مشارکت	تاریخ	مبلغ	نوع مشارکت	تاریخ	مبلغ	نوع مشارکت	تاریخ
۱	مهندسین	۰۰۰۰۰۰۰۰۰۰	۱۴۰۳/۰۵/۰۹	مشارکت	۱۴۰۳/۰۵/۰۹	مشارکت	۱۴۰۳/۰۵/۰۹	مشارکت	۱۴۰۳/۰۵/۰۹	مشارکت	۱۴۰۳/۰۵/۰۹	مشارکت	۱۴۰۳/۰۵/۰۹	مشارکت	۱۴۰۳/۰۵/۰۹	مشارکت	۱۴۰۳/۰۵/۰۹	مشارکت	۱۴۰۳/۰۵/۰۹

۷- روش ها، دستورالعمل ها و استانداردهای اجرایی: مطابق دستورالعمل ها و استانداردهای ذکر شده در مشخصات فنی پروژه که به متقاضیان ارائه خواهد شد.

۸- مهلت دریافت اسناد فراخوان: از روز سه شنبه مورخ ۱۴۰۳/۰۵/۰۹ لغایت روز دوشنبه مورخ ۱۴۰۳/۰۵/۱۵ ساعت ۱۴:۴۵ الی ۱۴:۴۵ با مراجعه حضوری به شرکت عمران واحد سرمایه گذاری و مشارکت ها می توانید دریافت نمایید.

۹- تاریخ تعویل اسناد فراخوان: تا ساعت ۱۴:۰۰ روز شنبه مورخ ۱۴۰۳/۰۵/۰۹، به دبیرخانه شرکت عمران شهر جدید گلپهяр، تحویل شود.  
از سرمایه گذارانی که اسناد فراخوان را دریافت نموده اند درخواست می گردد چنانچه تمایل به تکمیل و ارائه اسناد ندارند، مراتب را به صورت کتبی، حداکثر تا ساعت ۱۴:۰۰ روز سه شنبه مورخ ۱۴۰۳/۰۵/۰۹، به دبیرخانه شرکت عمران شهر جدید گلپهяр، به آدرس مندرج در جزه بند ۲، اعلام نمایند.

۱۰- زمان بازگشایی پاکت الف و ب: در روز یکشنبه مورخ ۱۴۰۳/۰۵/۰۹ نسبت به بازگشایی پاکت الف و ب اقدام و نسبت به انجام ارزیابی و تهیه لیست کوتاه (سرمایه گذارانی که حداقل امتیاز ۶۰ را کسب نمایند در لیست کوتاه قرار خواهند گرفت)، اقدام می گردد و پاکت ج (ارائه پیشنهاد قیمت) سرمایه گذاری که در لیست کوتاه قرار می گیرند در تاریخ ذیل اشاره بازگشایی خواهد شد.

۱۱- زمان و محل بازگشایی پاکت ج: ساعت ۱۴:۰۰ روز چهارشنبه مورخ ۱۴۰۳/۰۵/۰۹ در اتاق جلسات شرکت عمران شهر جدید گلپهяр صورت خواهد پذیرفت.

**روابط عمومی شرکت عمران شهر جدید گلپهяр**  
۷۹۱۴۰

## حل مسائل المپیاد ریاضی توسط هوش مصنوعی

«دیپ مایند» گوگل در اتفاقی شگفت‌انگیز فراتر از بهترین مغزهای جهان موفق به حل سوالات پیچیده یک المپیاد ریاضی شد

طی دو سال اخیر که گام‌های بزرگی در زمینه هوش مصنوعی برداشته شد، عادت کرده‌ایم از شنیدن خبرهای شگفت‌انگیز تر می‌توانیم. خبرهایی که هر روز ابعاد تازه‌تری هم به خود می‌گیرد. مثل این‌ها که در باره این که هوش مصنوعی گوگل با اثبات توانایی خود در حل سوالات المپیاد ریاضی، گامی مثبت در رقابت برای ایجاد اثبات‌های ریاضی برداشته است. «دیپ مایند» گوگل پس از شکست دادن انسان‌ها در زمینه‌های مختلف از بازی‌های فکری گرفته تا بازی‌های رومیزی استراتژیک، اکنون در آستانه پیشی گرفتن از دانش‌آموزان برتر جهان در حل مسائل ریاضی است. اتفاقی که هر چند دستاورد جدید و جالبی برای علم و اثبات توانمندی هوش مصنوعی است اما مثل همیشه نگرانی‌هایی را هم ایجاد می‌کند.

### ■ هوش مصنوعی در یک قدمی مدال طلا

به گزارش «زومیت» این شرکت یادگیری ماشین اعلام کرده است سیستم هوش مصنوعی (AIMO) سال چهار مسئله از شش مسئله المپیاد بین‌المللی ریاضی (IMO) را ۲۰۲۴ ماهه جاری در شهر بات بریتانیا به دانش‌آموزان داده شده بود، حل کرده است. هوش مصنوعی اثبات‌های دقیق و مرحله به مرحله‌ای ارائه کرد که توسط دوریاضی‌دان برجسته به نام‌های جوزف مایرز و تیم گاورز ارزیابی شد و نمره ۲۸ را به دست آورد؛ بدین معنی که فقط یک نمره تا محدوده مدال طلا فاصله داشت.

### ■ نقطه عطفی کلیدی در اثبات علمی قضایا

دیپ مایند و سایر شرکت‌ها در رقابت برای ساخت ماشین‌هایی هستند که بتوانند مسائل تحقیقاتی اساسی را در ریاضی حل کنند. این شرکت می‌گوید مسائل مطرح شده در المپیاد ریاضی امسال به معیاری برای پیشرفت در دستیابی به این هدف تبدیل شده‌اند و به عنوان چالشی بزرگ برای یادگیری ماشین در نظر گرفته می‌شوند. پوشمیت کوهلی، معاون علمی دیپ مایند در نشست خبری گفت: «اولین بار است که یک سیستم هوش مصنوعی توانسته است به عملکردی در سطح مدال دست پیدا کند. این نقطه عطف کلیدی در مسیر ایجاد اثبات‌کننده‌های پیشرفته قضایای ریاضی است.» در ماه ژانویه، الفالجو متری دیپ مایند به عملکردی در سطح برنده شدن مدال در حل مسائل المپیاد ریاضی حوزه هندسه اقلیدسی دست پیدا کرد.

### ■ پاسخ صحیح بدون تشریح روند

به گزارش «نیچر»، اولین هوش مصنوعی که در کل آزمون (شامل سوالات جبر، ترکیب و نظریه اعداد که عمدتاً چالش برانگیزتر از هندسه در نظر گرفته می‌شود) بتواند در سطح مدال طلا عمل کند، واجد شرایط دریافت جایزه ۵ میلیون لاری المپیاد ریاضی هوش



### صنوعی (AIMO) خواهد بود.

پژوهشگران در آخرین تلاش خود، از الفالجو متری ۲ برای حل مسئله هندسه در کمتر از ۲۰ ثانیه استفاده کردند. آن‌ها برای انواع دیگر سوالات، سیستم کاملاً جدیدی به نام الفاپروف را ایجاد کردند. الفاپروف دو مسئله جبر و همچنین یک مسئله در حوزه نظریه اعداد را حل کرد (حل آن سه روز طول کشید. به شرکت کنندگان در المپیاد ریاضی واقعی دو جلسه فرصت داده می‌شود که هر جلسه ۴-۵ ساعت است). سیستم نتوانست دو مسئله دیگری را که در زمینه ترکیب بود، حل کند. پژوهشگران در تلاش برای پاسخگویی به سوالات ریاضی با مدل‌های زبانی (سیستمی که چت‌بات‌هایی مانند چت جی‌پی‌تی با آن عمل می‌کنند) به نتایج مختلفی دست پیدا کردند. این مدل‌ها گاهی پاسخ صحیح می‌دهند، اما قادر به توضیح منطقی استدلال خود نیستند و گاهی نیز پاسخ اشتباه می‌دهند.

### ■ مدل‌های زبانی برای حل مسائل کافی هستند؟

چندی پیش، گروهی از پژوهشگران از شرکت‌های نرم‌افزاری نومینا و هانگینگ فیس از مدل زبانی برای برنده شدن در رقابتی استفاده کردند که مبتنی بر نسخه‌های ساده‌ای از مسائل المپیاد ریاضی بود. این شرکت‌ها کل سیستم‌های خود را به صورت متن‌باز در دسترس سایر پژوهشگران قرار دادند تا در صورت نیاز آن‌ها را دانلود کنند. اما بردن‌گان این رقابت گفتند مدل‌های زبانی به تنهایی برای حل مسائل سخت‌تر کافی نیستند. الفاپروف مدل زبانی را با تکنیک یادگیری تقویتی ترکیب می‌کند و موتور الفاپروف و استفاده می‌کند. در یادگیری تقویتی، شبکه عصبی با آزمون و خطا یاد می‌گیرد. این سیستم زمانی به خوبی جواب می‌دهد که بتوان پاسخ‌های آن را با معیار‌های عینی ارزیابی کرد. برای این منظور، الفاپروف برای خواندن و نوشتن اثبات‌ها به زبان رسمی به نام لین (Lean) آموزش داده شد که در بسته نرم‌افزاری «دستیار اثبات» استفاده می‌شود.



### ■ ترندنی جالب به هوش مصنوعی

آموزش هر مدل زبانی به حجم عظیمی از داده‌ها نیاز دارد، اما در لین تعداد معدودی اثبات ریاضی وجود داشت. توماس هوبرت که در توسعه الفاپروف نقش داشته است، می‌گوید، برای غلبه بر این مشکل، تیم شبکه دیگری را طراحی کرد که تلاش کرد سوابق موجود از یک میلیون مسئله نوشته شده به زبان طبیعی را به لین ترجمه کند (اما بدون گنجاندن راه‌حل‌های نوشته شده توسط انسان). او می‌گوید: «رویکرد ما این بود که ببینیم اگر سیستم را با اثبات‌های نوشته شده به وسیله انسان آموزش ندهیم، می‌تواند اثبات کردن را یاد بگیرد؟» (این شرکت رویکرد جدیدی داشت که در آن هوش مصنوعی یاد می‌گرفت با بازی در برابر خودش این بازی را یاد بگیرد).

### ■ کلیدهای جادویی

بسیاری از ترجمه‌های لین بی‌معنا اما به اندازه کافی خوب بودند که الفاپروف را به نقطه‌ای رسانند که بتواند چرخه‌های یادگیری تقویتی خود را شروع کند.

گاورز در نشست مطبوعاتی گفت نتایج بهتر از انتظارات آن‌ها بود. او گفت: «بسیاری از مسائل موجود در IMO دارای ویژگی کلید جادویی هستند. مسئله در نگاه اول سخت به نظر می‌رسد تا زمانی که کلید جادویی را پیدا کنید که قفل آن را باز کند. در برخی موارد، به نظر می‌رسد الفاپروف در حل مسائل ریاضی می‌تواند حتی خلاقیت به خرج دهد اما به گفته‌ی گاورز برای تعیین این موضوع که آیا هوش مصنوعی واقعا می‌تواند در حل مسائل ریاضی خلاقیت داشته باشد، به تجزیه و تحلیل بیشتری نیاز است. بحث مشابهی پس از حرکت ۲۷، بات الفالگو دیپ مایند در شکست معروف سال ۲۰۱۶ برترین بازیکن گو جهان اتفاق افتاد که نقطه عطفی برای هوش مصنوعی بود.

مایرز در کنفرانس مطبوعاتی گفت مطالعات آینده می‌توانند نشان دهند که آیا می‌توان این تکنیک‌ها را تا حد انجام کارهای تحقیقاتی در ریاضی کامل کرد و آیا می‌توان آن را به انواع دیگر مسائل ریاضی که بر ایشان یک میلیون مسئله مشابه برای آموزش سیستم نداریم، گسترش داد یا خیر.

## ۷ نکته برای تشخیص ویدئوهای جعلی



ت و تردید به کار گرفت، به خصوص وقتی در ویدئو ادعاهای عجیب یا نامحتمل مطرح می‌شود.

۵. انگشت‌ها، دست‌ها، اعضای اضافی در تصویر نامتحرکی که هوش مصنوعی تولید کرده است دنبال انگشت‌ها، پاها، بازوهای اضافی و دست‌هایی باشید که شکل عجیبی دارند. دستورهای تایپ شده در ابزارهای تولید تصویر ممکن است بر افراد متمرکز باشند- اغلب نام افراد مشهور- و به تصویر خروجی منجر می‌شود که تاکید روی چهره است. در نتیجه، مصنوعی بودن تصویر اغلب در سایر جزئیات مانند دست‌ها یا هماهنگی فیزیکی پس زمینه آشکار می‌شود.

۶. حروف و اعداد در هم ریخته ابزارهای هوش مصنوعی برای تولید تصویر در باز تولید عدد و متن مشکل دارند. اعداد و متن معمولاً نشانه‌ای آشکار است زیرا هوش مصنوعی مولد در کی از نمادها ندارد، بنابراین متن‌ها و اعداد معمولاً در هم ریخته یا ناخوانا تولید می‌کند. اگر در تصویر متن یا عددی وجود دارد، با بزرگ کردن آن‌ها می‌شود تشخیص داد تصویر با استفاده از هوش مصنوعی تولید شده است یا خیر.

۷. ویرایش‌های ویدئویی غیریکدست برخی تصاویر دستکاری شده به قدری غیر حرفه‌ای کنار هم قرار می‌گیرند که به راحتی قابل تشخیص است. این نمونه از جعلی که به جعل عمیق ارزان معروف است اغلب از نرم‌افزارها ساده ادیت ویدئو و سایر روش‌های کم کیفیت استفاده می‌کند.

در سال انتخابات حساس در جهان، از بریتانیا گرفته تا آمریکا و فرانسه، اطلاعات جعلی در رسانه‌های اجتماعی بیش از پیش می‌چرخد و نگرانی زیادی در باره جعل عمیق یا همان تصاویر و صداهای تولید شده با استفاده از هوش مصنوعی وجود دارد. نشریه «گار دین» به مطلبی به عناصر بصری اشاره می‌کند که با توجه به آن‌ها می‌توان جعل عمیق را تشخیص داد.

۱. دور دهان یا چانه غیر عادی در ویدئوهای جعل عمیق، اطراف دهان شخص می‌تواند بزرگترین نشانه باشد. ممکن است چین و چروک‌های پوست و جزئیات اطراف دهان کمتر باشد یا چانه محو‌تر دیده شود. هماهنگی ضعیف میان صدای فرد و حرکت دهان هم می‌تواند نشانه‌ای دیگر باشد.

۲. عناصر گفتاری عجیب اگر فرد در ویدئو اشتباه کلامی دارد احتمالاً از یک ابزار تبدیل متن به صدا استفاده شده است، بدون این که بررسی شود که آیا با الگوهای گفتاری معمول مطابقت دارد. علاوه بر این، نشانه‌هایی نیز در لحن وجود دارد. برای بررسی صحت ویدئو می‌شود صدا، رفتار و حالت‌ها را با ویدئوهای واقعی ضبط شده از فرمقایسه کرد تا تشخیص داد آیا هماهنگی وجود دارد یا خیر.

۳. هماهنگی میان صورت و بدن در ویدئوهای جعل عمیق ممکن است اندازه سر با بقیه بدن نامتناسب یا رنگ پوست گردن و صورت متفاوت باشد. بدن نامتحرک نیز نشانه‌ای آشکار از جعل عمیق به اصطلاح عروسک گردان است که بدن از گردن به پایین حرکت نمی‌کند.

۴. بی‌انسجامی و ناپوستگی در ویدئو گاهی ممکن است رنگ لباس فرد به طول ویدئو تغییر کند. چشم اندازه هوش مصنوعی مولد در نتیجه، نشانه‌های جعل عمیق به سرعت در حال تغییر است. اما در هر صورت، هنگام تماشای ویدئوها همواره باید آمیزه‌ای از عقل سلیم و مقداری شک

## پرواز سیمرغ در آسمان فرهنگ و هنر در وزارت بهداشت: حضور محمد حسین لطفی نافرهاد قائمیان در اختتامیه جشنواره سیمرغ



### ایران جوان بمان

کل میراث فرهنگی و دیگر دستگاه‌ها از دیگر موضوعات مورد توجه از سوی دانشگاه علوم پزشکی همدان در این جشنواره است. همچنین رایزنی می‌شود تا شاهد حضور سه وزیر بهداشت، فرهنگ و ارشاد و علوم و تحقیقات، مسئول نهاد رهبری کشور، معاونین و مدیران وزارت بهداشت در آیین اختتامیه جشنواره باشیم. در برنامه‌های جانبی جشنواره برگزاری تور همدان گردی ویژه مهمانان غیربومی، راه‌اندازی نمایشگاه صنایع دستی، بخش زننده برنامه‌ها از صدا و سیما و ایجاد پویانمایی کتبخوانی و شور و نشاط اجتماعی در سطح شهر منظور شده است

مراسم اختتامیه جشنواره بین‌المللی سیمرغ وزارت بهداشت پنجشنبه ۵ مرداد ماه ۱۴۰۳ با حضور شخصیت‌های برجسته هنری، فرهنگی و آیینی کشور برگزار می‌شود. به گزارش کمیته اطلاع‌رسانی جشنواره سیمرغ، دوازدهمین جشنواره بین‌المللی سیمرغ وزارت بهداشت از دوم تا پنجم مردادماه در دانشگاه علوم پزشکی همدان برگزار می‌شود.

این جشنواره هر سال با هدف شناسایی و درخشش استعدادها در فرهنگ و هنر است. اساتید، دانشجویان و کارکنان دانشگاه‌های علوم پزشکی سراسر کشور برگزار می‌شود که تاکنون ۱۰ دوره از این جشنواره به میزبانی استان تهران و یک دوره در استان خراسان رضوی برگزار شده و امسال دانشگاه علوم پزشکی به میزبانی این جشنواره و برگزارندگان آن از دانشگاه‌های علوم پزشکی سراسر کشور نائل آمده است.

با در نظر گرفتن شاخص‌های میزبانی که در برگزاری این رویداد دیده شده، دانشگاه علوم پزشکی همدان با هدف معرفی همدان و دانشگاه علوم پزشکی به عنوان استان و دانشگاه فعال و پویا در سطح کشور این جشنواره را با حضور ۲۵۰ تن از برگزارندگان و داوران جشنواره برگزار می‌کند. گنتی است تاکنون بیش از ۶ هزار اثر به دبیرخانه این جشنواره ارسال شده که ۴۵۰ اثر، شایسته تقدیر شناخته شدند.

حضور شخصیت‌های برجسته و بنام کشور در حوزه دوری آثار از جمله محمدحسین لطفی (کارگردان و فیلمساز)، حامد عسگری (شاعر)، فرهاد قلیان (بازیگر)، مورد توجه است که فردا در مراسم اختتامیه شرکت خواهند کرد. اجرای برنامه‌های متعددی در خلال جشنواره از جمله کارگاه آموزشی، برنامه‌های تفریحی و ورزشی، برنامه شبی و- در این میزبانی پیش‌بینی شده است. پذیرش و اسکان، با شهردار، مراسم اختتامیه، نمایشگاه آثار برگزیده جشنواره و- در این میزبانی پیش‌بینی شده است. پذیرش و اسکان، در پایان مدیریت عامل شرکت ملی مناطق نفتخیز جنوب و شرکت بهره‌برداری نفت و گاز مارون از کلیه دست‌اندرکاران این عملیات تقدیر به عمل آوردند.

### مدیرعامل شرکت پتروپالایش اصفهان:

## پتروپالایش تا سال ۱۴۰۶ سوخت دریایی بانکرینگ تولید می‌کند

در با برقرار خواهد شد. وی با اشاره به اینکه پتروپالایش تا سال ۱۴۰۶ سوخت دریایی بانکرینگ را تولید می‌کند، گفت: در اسکله شهید رجایی در حال خرید مخازن برای این سوخت خواهیم بود. دیگر کشتی‌ها برای سوخت به دبی نخواهند رفت.

قدری با اشاره به جذب دو میلیارد یورو سرمایه‌گذار یوزانس برای پالایشگاه جنوب، گفت: برای مصرف آب خام با مدیریت‌های صورت گرفته ۶ مخزن آب استراتژیک ساخته شد و ۲۳ پروژه آبی دیگر در حال ساخت است. مدیرعامل شرکت پتروپالایش اصفهان ادامه داد: در پالایشگاه ۸۲.۲۵ درصد پروگنس وجود دارد که تنها ۱۵.۷ درصد از برنامه‌ریزی ما عقب است و عدد قابل توجهی است. اجرای پالایشگاه ۳۷ درصد است که باید مجوزهای لازم برای آن اخذ شود و با بیان اینکه چهار هزار نفر در پروژه‌های پالایشگاه مشغول به کار هستند، گفت: پالایشگاه ۱۲۰ هزار بشکه‌ای بندرعباس خریداری شده که فعالیت آن مبنی بر نفت خام ایران است. مدیرعامل شرکت پتروپالایش اصفهان گفت: در بندرعباس زمینی به اندازه پالایشگاه اصفهان خریداری شده و مجوزهای لازم با سرعت بالایی در حال اخذ است و تا سه ماه آینده کلیه مجوزها اخذ می‌شود.

قدری خاطرنشان کرد: تولیدات ما در واحد KHT قابلیت صادرات به سراسر دنیا حتی آمریکا و اروپا دارد. وی افزود: ۲۰۰ هزار تن محصول به واحد LAB جنوب می‌فرستیم، در زنجیره ارزش باید ۲.۳ میلیارد یورو اعتبار به دست آوریم که دو میلیارد یورو آن از یوزانس خواهد بود.

مدیرعامل شرکت ملی مناطق نفتخیز جنوب با حضور در شرکت بهره‌برداری نفت و گاز مارون از کارکنان این شرکت که نشست خط ۴۲ اینچ نفت صادراتی مهندس علی‌رضا داتسی ضمن تسلیت ایام عزاداری شهدا حضرت امام حسین (ع)، نگاه جهانی و باورمندانه کارکنان شرکت را عامل اصلی پاسداری تولید و فرایند انتقال نفت برشمرد و گفت: روزانه بیش از ۱۲۰ هزار بشکه نفت سنگین از طریق خط مذکور به میبانی صادرات انتقال می‌یابد که اگر اقدام سریع و ابتکار هوشمندانه کارکنان نفت و گاز مارون نبود، در بخش صادرات دچار مشکل جدی می‌شدیم؛ اما علی‌رغم گرمای طاقت فرسا و سایر ریسک‌های عملیاتی، این خط در سریع‌ترین زمان ممکن تعمیر و به مدار تولید و انتقال بازگشت. وی همچنین یادآور شد که ممبویه نوسازی کامل خطوط ۴۲ و ۴۸ اینچ نفت صادراتی اخذ شده و لوله‌های آن به دست توانمند سازندگان داخلی در حال ساخت می‌باشند.

مدیرعامل شرکت بهره‌برداری نفت و گاز مارون، انسجام، وحدت و همگامی کلیه

مدیرعامل شرکت پتروپالایش اصفهان گفت: شرکت پتروپالایش اصفهان تا سال ۱۴۰۶ سوخت دریایی بانکرینگ را تولید خواهد کرد. مجمع عمومی عادی سالانه پالایشگاه نفت اصفهان، منتهی به سال مالی اسفند ۱۴۰۲ با حضور بیش از ۸۷ درصدی سهامداران عصر روز ۲۸ تیرماه در سالن اجتماعات شهردار شهید محمد منتظری برگزار شد. مدیرعامل هلدینگ پترو پالایش اصفهان در این همایش اظهار داشت: چشم‌انداز پالایشگاه نفت اصفهان جوروانه است و در تمام زمینه‌ها با نگاه به جامعه، احترام به محیط زیست طرح‌های خود را جلو می‌برد. تا به رده ۵۰۰ پرتو دنیا و ۱۶ پالایشگاه برتر دنیا برسد.

وی افزود: به حداکثر ارزش بازار رسیدیم و توانستیم بالاترین سود را در سال گذشته کسب کنیم. با ظرفیت ۳۸۰ هزار بشکه گاز



## تقدیر از کارکنان نفت و گاز مارون فعال در مهار نشست خط ۴۲ اینچ نفت صادراتی



کارکنان این شرکت در شناسایی، برنامه‌ریزی و اقدام فنی عملیاتی را «بی‌ماند» توصیف کرد و اظهار داشت: نیروی انسانی شرکت علیرغم کمتری‌ها و مسائل موجود، خدمات به مردم و نظام را هرگز فراموش نکرده‌اند و همواره با روحیه

مهندسرقر قلبی خود، کلی موانع تولید را از میان برداشته‌اند. مهندس قباد ناصری کارکنان شرکت را عامل اصلی پاسداری تولید و فرایند انتقال نفت برشمرد و گفت: روزانه بیش از ۱۲۰ هزار بشکه نفت سنگین از طریق خط مذکور به میبانی صادرات انتقال می‌یابد که اگر اقدام سریع و ابتکار هوشمندانه کارکنان نفت و گاز مارون نبود، در بخش صادرات دچار مشکل جدی می‌شدیم؛ اما علی‌رغم گرمای طاقت فرسا و سایر ریسک‌های عملیاتی، این خط در سریع‌ترین زمان ممکن تعمیر و به مدار تولید و انتقال بازگشت. وی همچنین یادآور شد که ممبویه نوسازی کامل خطوط ۴۲ و ۴۸ اینچ نفت صادراتی اخذ شده و لوله‌های آن به دست توانمند سازندگان داخلی در حال ساخت می‌باشند.

مدیرعامل شرکت بهره‌برداری نفت و گاز مارون، انسجام، وحدت و همگامی کلیه



**اعتراض رسمی کمیته ملی المپیک به IOC**  
**مهم ترین رخداد روز سوم - پاریس ۲۰۲۴**

## شیطنت نخ نمای میزبان این بار برای ایران!

### کوتاه از المپیک

در حاشیه برگزاری مسابقات المپیک پاریس، محمود خسروی وفارئیس کمیته ملی المپیک ایران با باری هندریک رئیس کنفدراسیون ورزش و کمیته المپیک آفریقای جنوبی دیدار و گفت و گو کرد. در این نشست صمیمی به مباحث مختلفی همچون تقویت روابط کمیته های المپیک دو کشور، برگزاری اردوهای تمرینی مشترک، نشست های تخصصی ورزشکاران، مربیان، مبادله مربی و همچنین کلاس های آموزشی مشترک پرداخته شد.

رافائل نادال چهارم مطرح و عنوان دار تنیس جهان از اسپانیا در دومین دیدار خود در المپیک پاریس مقابل رقیب سنتی خود نواک جو کوویچ، پرافتخارترین تنیسور جهان از صربستان در ۲ ست پیاپی تن به شکست داد و در رقابت ها حذف شد. البته نادال در رقابت های دوپل به همراه آلکارس مسابقه می دهد.

برای اولین بار در المپیک پاریس ۲۰۲۴ زینب نوروزی قایقران رویینگ ایران در حمایت از مردم مظلوم فلسطین با پرچم همبستگی ایران و فلسطین ظاهر شد.

ثریا آقایی، ملی پوش بدمینتون و کاندیدی ایران برای حضور در کمیسیون ورزشکاران کمیته بین المللی المپیک که این روزها برای حضور در انتخابات کمیسیون ورزشکاران IOC در دهکده بازی های پاریس ۲۰۲۴ مستقر شده، گفت: «کار بسیار سختی دارم. کمیته بین المللی المپیک برای کاندیداها قوانین سختی دارد به طوری که جز خودمو IOC نفر سومی نمی تواند برای ورزشکار تبلیغ کند.»

نی شیالیان، تنیسور ۶۱ ساله در المپیک پاریس رکورد جالب توجهی ثبت کرد. شیالیان اهل لوکزامبورگ و بازیکن تنیس روی میز است که توانست سبیل آنتینکیا یا ۳۱ ساله از ترکیه را در دوم مسابقات المپیک با نتیجه ۴ بر ۲ شکست دهد و به همن ترین بازیکن تنیس روی میز در المپیک تبدیل شود که موفق به کسب پیروزی شده است.

نور علی امامعلی جودو کار اهل تاجیکستان پس از مسابقه با نماینده رژیم صهیونیستی در دور یک شانزدهم المپیک ۲۰۲۴ پاریس، از دست دادن با او خودداری کرد. او حتی برای انجام ژست های مراسم پس از مسابقه به سمت حریف نرفت و از تشک خارج شد. کاربران پلتفرم ایکس اشاره کردند که جودوکار تاجیکستانی پیش از خروج از تاتامی با بالا بردن انگشت توحید (انگشت سبابه)، عبارت «... اکر» را به زبان آورده است.

**جاگاه ۲۱ بیرانوند در پایان روز نخست مقداتی**  
در سومین روز از رقابت های تیراندازی در المپیک پاریس ۲۰۲۴، محمد بیرانوند در بخش تراپ در خط آتش ایستاد و در پایان روز نخست دور مقدماتی و در مجموع سه راند، نماینده ایران با کسب ۷۰ امتیاز در رده بیست و یکم قرار گرفت. بیرانوند راند اول و دوم امتیاز ۲۳ و در راند سوم امتیاز ۲۴ را ثبت کرد. دور مقدماتی تراپ مردان امروز (۹ مرداد) با برگزاری راند چهارم و پنجم به پایان می رسد و چهره شش تیرانداز راه یافته به فینال مشخص می شود.

**توصیه باخ به جوان ترین المپین ایران**  
برگزاری رقابت های تیراندازی المپیک اما یک حاشیه جذاب برای ایران داشت، حضور توماس باخ رئیس کمیته بین المللی المپیک در سالن برگزاری مسابقات و دیدار با جوان ترین المپین ایران. در این دیدار که لوچیانوروسی رئیس فدراسیون جهانی تیراندازی، باخ همراهی می کرد، وی، محمد بیرانوند را به عنوان جوان ترین تیرانداز حاضر در المپیک پاریس به توماس باخ معرفی کرد. باخ نیز ضمن آرزوی موفقیت برای نماینده جوان ایران و گفت و گو با نریمان نیکخوسر مربی تیم ملی تراپ، به تیرانداز ۱۵ ساله ایران توصیه کرد که سعی کند با حفظ تمرکز به موفقیت برسد.

**جاور و نوروزی به نیمه نهایی المپیک نرسیدند**  
روز گذشته مهسا جاور و زینب نوروزی به عنوان نمایندگان ایران در قایقرانی روئینگ دو نفره به آب زدند. در خط شروع مسابقه، ابتدا گوینده رقابت ها قایقران ایران را به عنوان ورزشکاران رژیم غاصب صهیونیستی معرفی کرد، اما در ادامه به اصلاح اشتباه عجیب خود پرداخت. پس از این اتفاق مسئولان کمیته ملی المپیک کشورمان به سرعت نسبت به این رفتار عجیب برگزار کنندگان مسابقات قایقرانی معترض شدند و مراتب اعتراض خود را به صورت رسمی به کمیته بین المللی المپیک و برگزار کنندگان مسابقات اعلام کردند و خواستار پاسخ رسمی آن ها شدند. این رقابت اما با چهارمی نمایندگان ایران به پایان رسید. قایق ایران با ترکیب مهسا جاور و زینب نوروزی در مرحله شانزدهم مجد زمان ۷ دقیقه و ۳۵ ثانیه و ۵۶ صدم ثانیه را ثبت کرد و به عنوان قایق چهارم به فینال C رفت (تعیین رده های سیزدهم تا شانزدهم) و به این ترتیب از صعود به مرحله نیمه نهایی باز ماند. قایق ایران با کشورهای آرژانتین، کانادا، ایرلند و چین رقابت داشت. سه قایق اول به نیمه نهایی رفتند و بقیه قایق ها راهی فینال C شدند.

**شاداب / اعتراض رسمی کمیته ملی المپیک ایران به IOC**  
مهم ترین اتفاق روز سوم رقابت های پاریس ۲۰۲۴ بود. نمایندگان ایران در رشته قایقرانی و تیراندازی در حالی در روز سبک بازی ها برای ایران به میدان رفتند که اتفاق عجیبی در جریان معرفی پاروزنان ایران توسط گوینده مسابقات رخ داد؛ اتفاقی که با توجه به رخ دادن مورد مشابهی از آن در زمان معرفی قایق کاروان کره جنوبی در مراسم رژه، به نظر می رسد چندان هم اتفاقی و خالی از برنامه ریزی نیست. پیشتر شاهد بودیم که در مراسم افتتاحیه سی و سومین دوره بازی های المپیک که به سیاسی ترین المپیک در ادوار اخیر شهره است، کاروان کره جنوبی از سوی گوینده مسابقات با عنوان «جمهوری دموکراتیک خلق کره» که نام رسمی کره شمالی است، معرفی شد تا خون کره ای ها به جوش آید و اعتراض رسمی و جدی خود را به کمیته برگزاری مسابقات و کمیته بین المللی المپیک ارائه کنند. این اتفاق اما با عذر خواهی IOC در پلتفرم ایکس ختم به خیر شد اما تکرار این اشتباه این بار در معرفی ورزشکاران ایران، به قدری عجیب بود که شایعه شیطنت آمیز بودن این اتفاق را در جریان رویدادی به بزگی المپیک با میزبانی فرانسوی ها قوت می بخشد.

برنامه بازی های ورزشکاران ایران در المپیک پاریس ۲۰۲۴

**سه شنبه ۹ مرداد ماه ۱۴۰۳**

تیراندازی	محمد بیرانوند	اهداف پروازی
۱۱	فاطمه مجمل	رویینگ تک نفره
۱۲:۵۶	سامیار عبدلی	شنا ۱۰۰ متر آزاد

عکس نوشت  
**پوستر UWW**  
**با تصویر حسن یزدانی**

رقابت های کشتی آزاد در بازی های المپیک ۲۰۲۴ پاریس از روز ۱۸ مرداد آغاز خواهد شد و آزادکار ایرانی برای کسب مدال روی تشک خواهد رفت. اتحادیه جهانی کشتی به همین مناسبت پوستری با تصویر مدعیان قهرمانی این بازی ها طراحی کرده است که حسن یزدانی هم در این میان حضور دارد.

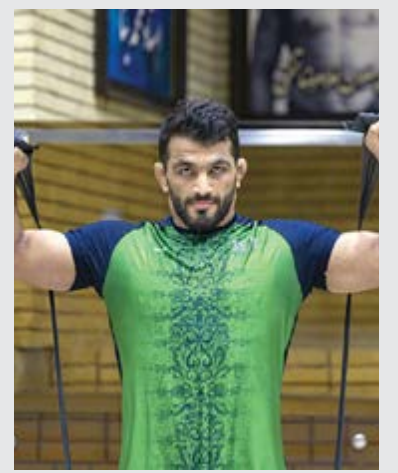

### احتمال جدایی بمب انتقال از پرسپولیس

سعید صادقی هافبک پرسپولیس در هفته های پایانی فصل گذشته به دلیل یک سانحه دچار شکستگی پا شد و همچنان در حال مداوا و انجام فیزیوتراپی است. او در حاشیه بازی تدارکاتی عصر یکشنبه پرسپولیس تماشاگر مصاف هم تیمی های باتجربه و جوانش در دو نیمه متفاوت در میدان بود و حتما حسرت می خورد که چرا فرصت حضور در تمرینات پیش فصل را از خود گرفته است. صادقی که با پای گچ گرفته در جشن قهرمانی تیمش شرکت کرد حالا دو ماه بعد از آن اتفاق نیز شرایط تمرین کردن را پیدا نکرده است. این بازیکن در شرایطی تاین جای تمرینات پیش فصل را از دست داده که زمان چندانی به شروع فصل تازه باقی نمانده و در حالی که پرسپولیس برای پست وینگر فرهاد احمدزاده را جذب کرده و وحید امیری هم در دسترس است و حتی جوان هایی مثل حسین حاجی زاده در تمرینات بازی های تدارکاتی خوب بوده اند شنیده می شود کاربدو نظر مساعی روی او ندارد و احتمال جدایی بمب انتقال چند فصل گذشته زیاد است.



### تعریف و تمجید دایی از خرید ایرانی اینتر

اسطوره فوتبال ایران مهدی طارمی را خرید بسیار خوبی برای اینتر و سیمونه اینترژی توصیف کرد. گانتزاد لواسپورت ایتالیا نوشت: علی دایی را یادتان هست؟ او مهاجم بزرگ ایرانی بود که پیراهن بایرن مونیخ را نیز بر تن کرد. او را می توان اسطوره فوتبال آسیا تعریف کرد که کاشف مهدی طارمی بود. امروز دایی ۵۴ ساله است و هیچ شکی به توانمندی طارمی ندارد. طارمی یک بمب افکن واقعی است، می تواند حداقل ۱۵ گل به ثمر برساند. او بهترین مهاجم مرکزی در کل آسیاست. این تعریف علی دایی از مهاجم اینتر است. دایی با تاکید بر این که اینتر میلان خرید خوبی انجام داده، گفت: «با توجه به کارهایی که طارمی در پورتو در چهار سال گذشته انجام داده، این یک خرید خیلی خوب برای اینتر است. این که او کنار لاوتارو و مارتینس بهتر است یا تورام باید بگویم هر دو. طارمی و لاوتارو، حداقل روی کاغذ می توانند بیش از ۴۰ گل به ثمر برسانند.»

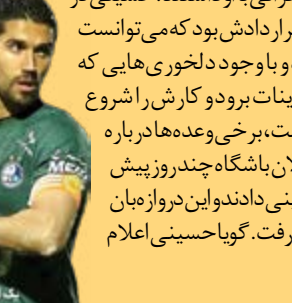

### حسینی تا ۱۴۰۵ در استقلال!

سیدحسین حسینی یکی از ستاره های خبرساز فوتبال ایران در هفته های گذشته بوده است؛ بعد از استخدام یک دروازه بان بوسنیایی توسط مسئولان استقلال شایعات وز مزه های جدایی سیدحسین از استقلال مطرح شد و حتی کار به جایی رسید که برخی تیم های بالانشین لیگ برتر هم مذاکراتی با او داشتند. حسینی در شرایطی که یک فصل دیگر با استقلال قرار دارد، اما بندهایی در قراردادش بود که می توانست یک طرفه هم قراردادش را فسخ کند و جدا شود، اما این کار را نکرد و با وجود دلخوری هایی که از برخی افراد و البته مسائل قراردادی اش داشت ترجیح داد به تمرینات برود و کارش را شروع کند. کاپیتان استقلال علاوه بر این که از دو فصل پیش مطالباتی داشت، برخی وعده هادر باره قرار دادش نیز محقق نشده بود و به همین دلیل در جلسه ای با مسئولان باشگاه چندروز پیش شرکت کرد. در این جلسه مدیران استقلال وعده های جدیدی به حسینی دادند و این دروازه بان نیز رضایتش را در جمع آبی هامانندگارشودهمراه تیم بهار تو تایید کرد. گویا حسینی اعلام کرده که حاضر است یک فصل دیگر هم قراردادش را تمدید کند.

**ویژه**  
افشای جزئیات پرداختی های پرسپولیس به بیرو

### احتمال محرومیت ۴ ماهه بیرانوند قوت گرفت

شکایت باشگاه پرسپولیس از علیرضا بیرانوند همچنان در کمیته وضعیت در جریان است و روز گذشته هم دومین جلسه رسیدگی به این پرونده با حضور وکلای طرفین در کمیته وضعیت برگزار شد. دعوی حقوقی که در آن باشگاه پرسپولیس مدعی است تمام حقوق علیرضا بیرانوند بابت فصل گذشته را به طور کامل پرداخت کرده و این بازیکن هیچ طلبی از سرخ پوشان ندارد و در سوی مقابل نیز بیرانوند مدعی است همچنان حدود یک میلیارد و ۵۰۰ میلیون تومان از باشگاه پرسپولیس طلبکار است. در همین راستا سند پرداختی های باشگاه پرسپولیس به علیرضا بیرانوند در فصل گذشته رسانه ای شده که بر اساس آن باشگاه پرسپولیس در طول حدود ۱۰ ماه و ۱۱ نوبت (از تاریخ ۱۴۰۲ شهریور ماه تا تاریخ ۲۶ خرداد ماه ۱۴۰۳) مبلغ ۱۹ میلیارد و ۸۰۰ میلیون تومان به حساب این بازیکن واریزی داشته است. پس از انتشار این اسناد صحبت های معاون باشگاه پرسپولیس هم در خصوص این پرونده جالب بود و باعث شد بحث محرومیت احتمالی بیرانوند بیش از پیش قوت بگیرد. هومن هدایتی گفت: «ما ۲۱ لایحه دادیم و تمام مدارک مالی را مجدداً ارائه کردیم و اسناد قرارداد را طبق رویه فیفا و پرونده مشابه دادیم. البته کمیته تعیین وضعیت علم و درایت و دانایی دارند و ما فقط وظیفه داشتیم که آن را ارائه دهیم اما حتی یک صفحه لایحه از طرف آقای بیرانوند نبود، ای کاش آن ها هم مدارک ارائه کنند.»

با استناد به این اسندها و صحبت های معاون حقوقی پرسپولیس برخی رسانه ها از احتمال محرومیت ۴ ماهه بیرانوند و جریمه سنگین او باشگاه تراکتور خبر داده اند. اگر این گونه شود باشگاه تراکتور که خود را برای حضور در مسابقات آسیایی آماده می کند متضرر بزرگ پرونده خواهد بود و شاید ناچار به جذب یک دروازه بان جدید شود. البته سعید مظفری زاده سرپرست مدیرعاملی باشگاه تراکتور هم به این ماجرا و پیش بینی حکم کمیته وضعیت واکنش نشان داد و گفت: «به صلاح است، استقلال و تحت تاثیر قرار نگرفتن تمامی ارکان فدراسیون ایمان داریم. نمی دانم دوستان از کجا قول گرفته اند که پیش از حکم دادگاه با قاطعیت خبر از صدور حکم به سود خود یا سه بر صفر شدن بازی می دهند.»

**احتمال از دست رفتن میزبانی تیم های ایرانی در آسیا**  
**پروژه ساخت ورزشگاه جدید پایتخت چه شد؟**



سارا مسیحا / حدود یک سال پیش بود که در پی بهبود روابط ایران و عربستان قانون بازی تیم های ایرانی و عربستانی در زمین بی طرف ملغی شد و با توجه به قرعه کشی لیگ قهرمانان آسیا قرار بود تیم النصر عربستانی یک ورزشگاه جدید مجهز برای پایتخت دوباره از سر گرفته شود و این بار این مسئله بی پاسخ نماند و رئیس جمهور وقت دستور داد یک ورزشگاه مدرن و آبرومند در پایتخت ایجاد شود. شهبیدر رئیس قریب جمهور وقت در مراسم تقدیر از قهرمانان و مدال آوران ورزش ایران این خبر را اعلام کرد و گفت: «با ایجاد یک ورزشگاه جامع و آبرومند در تهران که در شأن قهرمانان ما و میزبانی بین المللی باشد علی رغم هزینه های بالا کاملاً موافقم. پس از آن بحث ها به سمت و سوی جانمایی و طراحی این پروژه ملی رفت و حتی در این میان یک سند همکاری هم بین وزارت ورزش و طرف چینی امضا شد. اما حالا با گذشت حدود یک سال دستور رئیس جمهور فقید نه تنها

خبری از اجرای طرح ورزشگاه ملی و جدید پایتخت نیست، بلکه ورزشگاه آزادی هم شاید به میزبانی بازی های بین المللی در سطح ملی و باشگاهی نرسد و تیم های ایرانی ناچار شوند در خارج کشور دیدارهای خانگی شان را برگزار کنند؛ این خبری بود که روز گذشته مهدی تاج رئیس فدراسیون فوتبال در جلسه روز گذشته ستاد استاندار دساز ورزشگاه ها اعلام کرد و گفت: «باید شرایط خوبی فراهم شود تا به AFC اطمینان بدهیم که بازی ها را در کشور خودمان میزبانی خواهیم کرد. در غیر این صورت خود کنفدراسیون برای ما ورزشگاه جدیدی در خارج کشور اعلام می کند. ان شاء... اگر آزادی آماده نشد، ورزشگاه تختی آماده می شود.» در حالی که پیش از این گفته می شد شاید آزادی فقط به میزبانی دیدار اول تیم ملی مقابل قریزستان آماده نشود اما حالا تاج می گوید ممکن است قبل از اتمام نیم فصل ورزشگاه آزادی آماده شود! «ممکن است قبل از اتمام نیم فصل ورزشگاه آزادی برسد.

انتظار می رود بار این استادبوم اسبک کنیم. برخی بازی ها که هوادار کمتری دارد دو امکان برگزاری اش در استادبوم تختی فراهم است، باید آن جا انجام شود.» این در شرایطی است که روز گذشته باشگاه استقلال در سماورز شگاه آزادی را به عنوان میزبان دیدارهای خود در لیگ نخچیان آسیا به AFC معرفی کرده است. همچنین ورزشگاه تختی تهران هم به عنوان ورزشگاه جایگزین به کنفدراسیون فوتبال آسیا اعلام شده است. لیگ نخچیان آسیا ۲۵ مرداد قرعه کشی خواهد شد و نمایندگان ایران از ۲۷ شهریور به مصاف حریفان خود خواهند رفت و حالا معلوم نیست با این صحبت های تاج و هشدار او در باره از دست رفتن میزبانی تیم های ایرانی چه سرنشستی خواهند داشت و اما سوال اصلی هم این جاست که پروژه ساخت ورزشگاه جدید و بزرگ پایتخت به کجا رسید و چه شد در حالی که طبق گفته مسئولان وقت قرار بود طی یک سال و نیم فاز اول آن آماده و بهره برداری شود!

سردار آزمون ستاره فوتبال ایران با انتقالی از تیم لور کوزن به شباب الاهلی امارات پیوست. ستاره فوتبال ایران که پس از یک فصل حضور در رم به لور کوزن برگشته بود، از این تیم کناره گرفته شد و مدیران این باشگاه او را به تیم اماراتی فروختند. حالا قهرمان یونسور ترکیه رضایت خود را اعلام کرده و از آزمون بابت حضورش در این تیم تشکر کرد.

**لوکره منتظر شماره حساب پرسپولیس**  
پس از کش و قوس های زیاد و بیش از یک ماه مذاکره با عربی و لوکره، سرانجام لوکره با مبلغ یک میلیون و ۳۰۰ هزار دلار و یک اردوی رایگان رضایت نامه عبدالکریم حسن بازیکن قطری پرسپولیس را دریافت کرد. حال با اعلام ضاردریش این باشگاه هنوز این مبلغ سنگین را دریافت نکرده است. مدیرعامل پرسپولیس گفت: مگر می شود همین جور این پول را گرفت؟ باید نامه بدهیم، شماره حساب اعلام کنیم تا پول را بگیریم. هر جایی یاهر کسی را که معرفی کنیم می توان این پول را بگیرد.

**۳ میلیون دلار برای رضایت نامه میلاد!**  
پرسپولیس در حالی هنوز موفق به جذب مدافع چپ نشده که در این مدت مذاکرات متعددی را با بازیکنان مختلف انجام داده است. باشگاه پرسپولیس در روز قبل با ارسال نامه ای به باشگاه آدانامیر سپورت ترکیه رضایت خود را اعلام کرده و از این باشگاه شماره حساب خواست تا مبلغ ۶۰۰ هزار دلار را به حساب این باشگاه واریز کند اما عجیب این که باشگاه ترکیه ای در پاسخ تاکید کرده به میلاد محمدی نیاز دارد در دو قصد فروش او را ندارد. آخرین خبرهای دریافتی حکایت از آن دارد که این باشگاه ترکیه ای در آخرین نامه نگاری که با باشگاه پرسپولیس داشته، رقم رضایت نامه را مبلغی حدود ۳ میلیون دلار اعلام کرده است.













## تقدیر تولیت آستان قدس رضوی از دانش آموزان مشهدی مدال آور در المپیادهای علمی جهانی

تولیت آستان قدس رضوی در تماس تلفنی با دو دانش آموز نخبه مشهدی، کسب مدال در المپیادهای جهانی ریاضی وزیست شناسی را به آن‌ها تبریک گفت و از افتخار آفرینی آنان برای کشور مان قدردانی کرد. به گزارش آستان نیوز، حجت الاسلام و المسلمین احمد مروی در تماس‌های

# قانون‌رهایی از سرگردانی هسته‌ای

چرا قانون اقدام رهبردی برای لغو تحریم‌ها تصویب شد؟ مواد این قانون چیست و چه دستاور دی داشته‌است؟ ضمن پاسخ به این سوالات، همه‌آن‌چه را که درباره قانون اقدام رهبردی در چند ماه اخیر گفته شد، مرور کرده ایم

**گروه سیاسی**– قانون اقدام رهبردی برای لغو تحریم‌ها و صیانت از حقوق ملت ایران در آذر ۹۹ توسط نمایندگان ملت در مجلس شورای اسلامی تصویب شد. پس از تصویب و ابلاغ این قانون بحث‌های مختلفی در باره آن در فضای سیاسی کشور به وجود آمد، اما با گذشت نزدیک به چهار سال بار دیگر در جریان رقابت‌های انتخاباتی ریاست جمهوری اخیر برخی از اطرافیان نامزدها در دفاع و یا انتقاد به این قانون مطالبی را بیان کردند. این در حالی است که رهبر انقلاب بارها از این قانون حمایت و دفاع کردند. قانونی که مقام معظم رهبری در دیدار بنمایندگان مجلس یازدهم درباره آن در ۳ خرداد ۱۴۰۲ فرمودند: «قانون اقدام رهبردی کشور را از سرگردانی در قضیه هسته‌ای نجات داد. این قانون کاملا مشخص کرد که باید چه کار کنیم، الان هم داریم نشانه‌هایش را در دنیا مشاهده می‌کنیم.» پس از پایان رقابت‌های انتخاباتی و پیروزی مسعود پزشکیان رهبر انقلاب روز ۳۱ تیر ۱۴۰۳ نیز در دیدار با رئیس و نمایندگان مجلس شورای اسلامی با اشاره به این‌که مجلس می‌تواند در مسائل خارجی دست دولت را پُر کند، افزودند: از جمله اقدامات خوب و اثر گذار مجلس در زمینه سیاست خارجی، قانون اقدام رهبردی مجلس یازدهم است؛ البته بعضی‌ها به این قانون اعتراض و عیب‌جویی کردند که مطلقاً وارد نیست و تصویب آن قانون، کار بسیار درستی بود.

#### چرا قانون اقدام رهبردی؟

حدود ۹ سال پیش در چنین روز هایی بود که محمد جواد ظریف وزیر خارجه وقت در هتل کویبوگ گویون، در کنار همتای خود در اتحادیه اروپا ایستاد و از اعضای برجام خبر داد. پس از این‌که برجام از سوی اتحادیه اروپا و آمریکا تصویب شد، دولت حسن روحانی عمل به تعهدات را آغاز کرد تا جایی که بارها ژانرس انرژی اتمی عمل به تعهدات از سوی ایران را تایید کرد. در کنار خوش‌عهدی ایران اما طرف‌های مقابل در برجام، نه تنها اقدام موثری برای رفع تحریم‌ها نکردند، بلکه هر از گاهی شاهد تحریم‌های جدید دیگری از سوی آن‌ها بودیم.

#### خروج آمریکا از برجام

پس از مدتی که دولت وقت معطل اروپا و آمریکا برای عمل به تعهدات ماند، در آمریکا ترامپ به عنوان رئیس جمهور انتخاب شد. او در نهایت در ۱۸ اردیبهشت ۱۳۹۷ و مدتی پس از این‌که وارد کاخ سفید شد، با امضای فرمان اجرایی خروج از برجام، از این توافق خارج شد! ترامپ در همان نشست خروج از برجام گفت که «من دستور اعمال مجدد تحریم‌ها علیه ایران را به زودی صادر خواهم

کرد.» خروج آمریکا از برجام هم باعث نشد تا دولت روحانی تعهدات برجامی ایران را کاهش دهد. حسن روحانی بلافاصله پس از اعلام نظر ترامپ مبنی بر خروج آمریکا از برجام، اعلام کرد که از این پس برجام توافقی بین ایران و ۵ کشور امضاکننده آن خواهد بود. تصمیم ترامپ آغاز یک جنگ روانی علیه ایران بود و مردم قهر مان ما تحت تاثیر این جنگ روانی قرار نخواهند گرفت. رئیس جمهور وقت همچنین افزود: من به وزارت خارجه دستور دادم که ظرف چند هفته آینده، با مذاکرات با کشورهای اروپایی و دو کشور بزرگ روسیه و چین، رایزنی‌ها، هماهنگی‌ها و مذاکرات لازم را انجام دهد، اگر در پایان این مهلت و زمان کوتاه، ما به این نتیجه رسیدیم که با همکاری پنج کشور می‌توانیم همه آن‌چه در برجام خواست ملت ایران بوده به دست آوریم، به‌رغم میل آمریکارو رژیم صهیونیستی و تلاش‌های آن‌ها و حرف‌های بی‌نژاتک امشب ترامپ، برجام پایدار خواهد ماند و ما می‌توانیم به نفع صلح و امنیت منطقه و جهان قدم‌های خود را برداریم.

#### افزایش تحریم‌ها و محدودیت‌های اتحادیه اروپا

اگر چه روحانی گفته بود که طرف‌های دیگری که در برجام هستند چند هفته فرصت دارند تا بر اساس برجام به تعهدات خود عمل کرده و خواسته‌های ایران را محقق کنند ولی مدت‌ها از این موضوع گذشت و همچنان تحریم‌ها در حال بیشتر شدن بود، بانک‌ها و شرکت‌های غربی و اروپایی از ترس آمریکا، جرئت همکاری با ایران را نداشتند. تحریم‌های آمریکا بعد از اجرای برجام صدای وزیر امور خارجه وقت ما را هم درآورد. ظریف در مهرماه سال ۱۳۹۵ درباره نتایج برجام و تصمیم‌های طرف مقابل بر این نکته تاکید کرد که «به خاطر مجازات‌های آمریکا، هیچ‌یک از بانک‌های بزرگ اروپایی کار با ایران را شروع نکرده است». ابراهیم عزیزی رئیس کمیسیون امنیت ملی و سیاست خارجی مجلس شورای اسلامی در این باره می‌گوید که «آقای دکتر عراقچی در جلسات کمیسیون امنیت ملی حاضر می‌شدند، ما وقتی که دیدیم بر فقیم پای یک موافقت نامه قرار آورده منافع ملی ما، قرار بوده انتفاع اقتصادی ملت ایران، مشکلات مالی، بانکی، کشتیرانی و مسائل مهم ما در قالب این توافقنامه مرتفع بشود، نه تنها این اتفاق نیفتاده، بلکه شاهد تصمیمات و مصوبات کنگره آمریکا بودیم، شاهد تصمیمات یک جانبه که رئیس جمهور آمریکا آقای ترامپ بودیم و برخی محدودیت‌هایی که اتحادیه اروپا، عرض کردم ۷۵۰تحریم به ۱۶۰۰ تحریم افزایش پیدا کرد.»

# نگاه «هریس» به غرب آسیا

کامالا هریس یا همچنان در حال تدوین مسیر خود در سیاست خارجی است، یا راه‌یابیدن و دستور العمل‌های از پیش تعیین شده حزب دموکرات در رابطه با اسرائیل را ادامه خواهد داد

اعلام جو بایدن، رئیس‌جمهور آمریکا، مبنی بر کناره‌گیری از رقابت‌های ریاست‌جمهوری، کامالا هریس، معاون رئیس‌جمهور را به‌عنوان نامزد دموکرات‌ها وارد رقابت کرد؛ اما نکته مهم و پررزش بزرگ این است که او به تحولات منطقه غرب آسیا به‌خصوص مسئله فلسطین چه نگاهی خواهد داشت. برخی از فعالان مترقی به لفاظی ملایم‌تر او در حمایت از اسرائیل و تصمیم او برای عدم حضور در سخنرانی نتانیاهو، نخست‌وزیر اسرائیل در کنگره اشاره کرده‌اند که نشانه‌ای از این است که او می‌تواند تحت‌تأثیر درخواست‌های طرفدار فلسطین

تلفنی جداگانه با «امیرحسین محمدزاده» درنده‌مدال نقره المپیاد جهانی ریاضی ۲۰۲۴ انگلیس و «سپهر چاچی» دارنده مدال نقره المپیاد جهانی زیست‌شناسی ۲۰۲۴ قزاقستان گفت‌وگو کرد و کسب این موفقیت‌های علمی را به این دانش‌آموزان غرور آفرین مشهدی تبریک گفت. وی

تلفنی جداگانه با «امیرحسین محمدزاده» درنده‌مدال نقره المپیاد جهانی ریاضی ۲۰۲۴ انگلیس و «سپهر چاچی» دارنده مدال نقره المپیاد جهانی زیست‌شناسی ۲۰۲۴ قزاقستان گفت‌وگو کرد و کسب این موفقیت‌های علمی را به این دانش‌آموزان، به‌نقش مهم والدین در شکوفایی توانایی‌ها

در این تماس‌های تلفنی افتخار آفرینی دانش‌آموزان ایرانی را در کسب‌مقام درویدادهای علمی جهانی ستود و نشانه وجود استعداد‌های فراوان وی بدیل در کشورمان دانست. تولیت آستان قدس رضوی در کنار تلاش و مستعد بودن این دانش‌آموزان، به‌نقش مهم والدین در شکوفایی توانایی‌ها رساندن آن‌ها دارند.

## اخبار

گفتنی است، امیرحسین محمدزاده متولد سال ۱۳۸۵ و سپهر چاچی متولد سال ۱۳۸۴ را که مشهود هر دو محصل «دبیرستان شهید هاشمی نژادیک» این شهر هستند. همچنین هدایایی متبرکاز سوی آستان قدس رضوی برای این دانش‌آموزان نخبه مشهدی ارسال شد.

و تحقیق و توسعه با ماشین‌های نسل ششم (آی آر-سیکس) را با حداقل ۱۶۴ ماشین از این نوع آغاز کند و آن را ظرف مدت یک‌سال پس از تصویب این قانون به هزار دستگاه ماشین توسعه بدهد. این قانون در ماده ۴ خود به سازمان انرژی اتمی تکلیف کرده‌بود نسبت به بهره‌داری از کارخانه تولید اورانیوم فلزی در اصفهان ظرف مدت پنج ماه اقدام کند. طبق قانون، سازمان انرژی اتمی می‌بایست هم‌زمان با عملیات بهینه‌سازی و راه‌اندازی عامل واکنش (راکتور) ۴۰ مگاواتی آب سنگین خنداب‌ارک، نسبت به طراحی یک‌عامل واکنش (راکتور) آب سنگین ۴۰ مگاواتی جدید با هدف تولید همسان‌های ناپایدار (رادیوایزوتوپ) بیمارستانی اقدام می‌کرد. ماده ۶ قانون نیز تولد جمهوری اسلامی ایران را موظف کرد تا در صورت عدم اجرای کامل تعهدات کشور‌های متعهد از جمله کشور‌های ۱+۴ (آلمان، فرانسه، انگلستان، چین و روسیه) در قبال ایران و عادی‌شدن روابط کامل بانکی و عدم رفع کامل موانع صادرات و فروش کامل نفت و فرآورده‌های نفتی ایران و برگشت کامل و سریع ارز منبج حاصل از فروش، دوام‌پس از لازم‌الاجرا شدن این قانون در مجلس شورای اسلامی، نظارت‌های فراتر از پادمان از جمله اجرای داوطلبانه‌سند پروتکل الحاقی را متوقف کند. بند ۷ این قانون نیز بیان کرده‌است چنان‌چه کشور‌های متعدّد از جمله کشور‌های ۱+۴ (آلمان، فرانسه، انگلستان، چین و روسیه) نسبت به اجرای تعهدات خودرفع کامل تحریم‌ها از جمله هسته‌ای، نظامی، حقوق بشری و امثال آن علیه جمهوری اسلامی ایران اقدام کنند، دولت موظف است گزارش دقیق اقدامات انجام‌شده را به مجلس ارائه کند. کمیسیون امنیت ملی و سیاست‌خارجی ونیز کمیسیون انرژی مجلس ارزیابی خود را نسبت به این گزارش منظور تعیین تکلیف در مجلس، به مجلس شورای اسلامی به‌استناد بند (۷) ماده(۴۵) قانون آیین‌نامه داخلی مجلس ارائه می‌کنند.

#### قانون اقدام رهبردی در تبلیغات انتخابات

#### ریاست‌جمهوری

بحث درباره این قانون اما پس از گذشت نزدیک به چهار سال مجددمزمانی بالاگرفت که محمدجواد ظریف مشاور سیاسی مسعودپزشکیان در میزگرد سیاسی تلویزیون گفت: بایدن قرار بود به برجام برگردد، اما ترور شهید فخری زاده توسط رژیم صهیونیستی و قانون اقدام رهبردی مجلس مانع از بازگشت بایدن به برجام شد. این اظهار نظر ظریف بلافاصله با کنش محمدباقر قالیباف مواج‌ه‌شد، قالیباف در گفت‌وگوی ویژه خبری همان شب نوشت: «آقای دکتر ظریف از یک طرف و آقای دکتر روحانی که تمام‌قد برای کمک به کمپین شما

ابلاغی رهبر انقلاب در حوزه سیاست خارجی هستید. مگر رهبر انقلاب همین چند وقت قبل نفرمودند که قانون اقدام رهبردی کشور را نجات داد و همه را از بلا تکلیفی درآورد؟ پس شما چه تبعیتی دارید؟ تابع کدام سیاست هستید؟ قالیباف در جریان مناظره‌ها نیز مجدداً تاکید کرد که مجلس با تصویب قانون اقدام رهبردی، کشور را از بلا تکلیفی خارج کرد. حسن روحانی رئیس دولت یازدهم و دوازدهم نیز در اظهاراتی بیان کرد که قانون هسته‌ای مجلس بدترین قانون در تاریخ جمهوری اسلامی است؛ از این قانون بدتر نداشتیم. پزشکیان اما هر چند در جریان مناظره‌های دور اول انتخابات گفته بود که سیاست‌های کلی را دنبال می‌کنم در دور دوم اظهار کرد: قانون اقدام رهبردی مجلس را، چون قانون است اجرا خواهیم کرد. محمد جواد ظریف نیز سر انجام در توثیتی با بیان این‌که صرف‌نظر از دیدگاه‌های شخصی، قانون اقدام رهبردی در باره مذاکرات هسته‌ای قانون کشور است و باید رعایت شود، گفت: دولت آقای رئیس‌جمهور منتخب پزشکیان آماده است تا در گفت‌وگو با حسن نیت – مطابق با برجام و قانون کشور است و باید رعایت شود، گفت: دولت رئیس‌جمهور منتخب پزشکیان آماده است تا در گفت‌وگو با حسن نیت – مطابق با برجام و قانون اقدام رهبردی در باره مذاکرات هسته‌ای اقدامات انجام‌شده را به مجلس ارائه کند. کمیسیون امنیت ملی و سیاست‌خارجی ونیز کمیسیون انرژی مجلس ارزیابی خود را نسبت به این گزارش منظور تعیین تکلیف در مجلس، به مجلس شورای اسلامی به‌استناد بند (۷) ماده(۴۵) قانون آیین‌نامه داخلی مجلس ارائه می‌کنند.

#### اسلامی: قانون اقدام رهبردی قانون خوب و فخری محسوب می‌شود

آخرین اظهار نظر درباره این قانون تا به امروز نیز از طرف محمد اسلامی، رئیس سازمان انرژی اتمی در گفت‌وگو با رسانه KHAMENEI.IR مطرح‌شد. اسلامی درباره این قانون گفت: قانون اقدام رهبردی برای لغو تحریم‌هایک اقدام قابلیت‌ساز بوده تا در حقیقت بتواند با دشمن‌که به‌صورت کاملایک طرفه، غیرقانونی و خلاف‌عرف بین‌المللی به دنبال متوقف کردن ویامحدودسازی صنعت هسته‌ای ایران است، مقابله کند. قانون اقدام رهبردی بهترین فرصت را برای کشور فراهم کرد تا بتواند در مقابل زیاده‌خواهی دشمنان به‌شکل قدرتمندانه عمل کرده و کشور و سازمان انرژی اتمی را در موقعیتی قرار دهد تا بتواند با چنین زیاده‌خواهی‌هایی مقابله کند؛ این قانون به نظر ما برای سازمان انرژی اتمی ایران بسیار موثر بوده‌است.

#### مجید شاکری: قانون اقدام رهبردی دست

#### نیم‌مذاکره‌کننده را باز می‌کند

مجید شاکری، کارشناس اقتصاد بین‌الملل نیز پیشتر طی نامه‌ای در بحبوحه تبلیغات رقابت‌های ریاست‌جمهوری خطاب به مسعود پزشکیان نوشت: «آقای دکتر ظریف از یک طرف و آقای دکتر روحانی که تمام‌قد برای کمک به کمپین شما



سیاست نیست، و علی‌رغم موج عظیم احساسات طرفدار فلسطین در میان رأی‌دهندگان حزب دموکرات، هریس هیچ پیشنهاد کلی مبنی بر این‌که تحت‌تأثیر این احساسات یاد کرده‌اند. به دلایل و از طرفی هم هریس و نزدیکانش اعلام کرده‌اند که او همچنان حامی سرسخت اسرائیل خواهد بود.

**دوست گرامی آقای محمود عدالتیان**  
تسلیت تنها یک واژه است و می‌دانیم آندوه تور ا در غم از دست دادن **عباس عزیز** کم نخواهد کرد. لذا همدردی ما را پذیرا باش.  
روانش شاد

**مهدی ادیب، حسن آقایی، مجید جلالی، اصغر حسینی، ایرج زرنگیان، علیرضا خانیجی، تقی صدیق زاده، عباس عرفانیان، هاشم عقیلبان، مهدی کاشانی، بیزن کورم، تقی گل‌مکانی، مهدی محمودزاده، هادی هادیزاده، احمد یوسفی**

کسی که در مقابل مصیبت شگیلیایی و روزخوایند غروربل برعزت او می‌افزاید

**صبر و شکیبایی کنجی**  
**از کنجهای بهشت است**

**خاندان محترم کربالی**  
**عزیزانم مزده – آسیه و محمدحسین کونو**  
همراه با شما در غم از دست دادن **داریوش عزیز** سوگووارم.  
**فروغ فرقانی**

**چه سخت است فراق کسی که**  
**یادش همیشه در کنار ماست**  
**اما خودش نیست.**  
**هشتمین سالگرد زنده یاد**  
**مهندس عباس امینیان طوسی**  
را گرامی می‌داریم.  
او جاودانه شد  
و ما او را در قلبمان جاودانه جای داده ایم.



# نجات جان ۳ انسان با هر بار اهدای خون

آن چه باید در روز ملی اهدای خون درباره ضرورت این کار نیکو کارانه، مراحل آن، تصورات رایج اما اشتباه درباره اش و... بدانید به همراه گفتگو با مدیر کل انتقال خون خراسان رضوی

مجید حسین زاده | روزنامه نگار

## پرونده



راستش را بخواهید، من خودم تا حالا خون اهدا نکردم. اما این بار که قرار شد برای تهیه یک گزارش به مرکز اهدای خون مراجعه کنم، تصمیم گرفتم که به عنوان یک اهداکننده بار اولی در این امر خیر شرکت کنم. طبیعتاً از چند روز قبل، کمی استرس داشتم که آیا اهدای خون باعث کم خونی بدنم نخواهد شد؟ آیا بعد از آن، احساس ضعف نخواهم کرد؟ آیا فرایند اهدای خون، سخت و دردناک نیست؟ و... با این حال، تصمیم گرفته بودم که بعد از گفتگو با دکتر «سعید اصغریان» مدیر کل انتقال خون خراسان رضوی، من هم برای اولین بار به جرگه اهداکنندگان خون بپیوندم. ۹ مرداد، روز ملی اهدای خون است و به همین بهانه در پرونده امروز زندگی سلام درباره ضرورت مشارکت حداکثری در این امر خواهیم گفت و از قهرمانانی می‌گوییم که با هر بار اهدای خون، جان ۳ نفر از هموطنانمان را نجات می‌دهند. با ما همراه باشید.



ZENDEGI - SALAM

ضمیمه روزنامه خراسان رضوی

سه شنبه ۹ مرداد ۱۴۰۳

۲۴ محرم ۱۴۴۴ | ۲۰ جولای ۲۰۲۴

شماره ۲۱۵۴۸

۲۷۶۷



در زندگی سلام امروز بخوانیم:

۲ استرس چطور باعث تشدید درمی‌شود؟

۲ میوه‌هایی که مناسب میل کردن در شب نیست

۳ غفلت غم‌انگیز والدین از تمجید فرزندان ویدئویی در شبکه‌های اجتماعی پربازدید شده که از نوجوانان می‌پرسد: «آخرین باری که پدر و مادر از تعریف کردن، کی بوده؟» و همه آن‌ها پاسخ می‌دهند که بادم نیست

۳ نابودی افسردگی در سالمندی با مصرف میوه

## خاطره اولین اهدای خون

علیرضا کاردار | روزنامه نگار

بعد از چهل و چند سال زندگی، شجاعت را جمع کردم برای اولین بار خون بدهم. با همسر به پایگاه انتقال خون رفتم. تا وارد شدیم صدایمان زدند برای معاینه. دکتر از همه چیز پرسید، انواع بیماری‌ها، سفرها، رابطه‌ها، مصرف کردنی‌ها و غیره. با احترام و احتیاط نمونه خون و فشار خون گرفت و گفت شرایط را در آری و بروی صاف. تاکید کرد که قبلش حسابی آب بخور و روی برگه هم نوشت آب میوه، دورش خط کشید و ستاره هم زد! از اتاق که بیرون آمدم دیدم همسر ناراحت است. گفته بودند این طرف‌ها پدیدت نشود که به جای خون گرفتن باید خون و سرم هم بپوشانیم! با دل‌پاره وارد اتاق شدم. خون دهنده‌های عزیز دراز به دراز روی چند تخت، دوره خوابیده بودند. در اتاق پذیرایی که کنار اتاق خواب بود، تا جایی که جا داشتیم آب خوردیم. می‌خواستیم زمان هم بخرم که دیرتر زیر سوزن بروم. ولی گفتند بس است، بیابخواه!

به پرستاری که مسئول من بود گفتم: «من اولین باره، خیلی هم می‌ترسم، تو رو خدا هوام داشته باشین.» خانم پرستار گفت خیالت راحت. آقای تخت کناری تا فهمیدم بار اولم است، گفت: «من سالی چند بار میام، سوزنش درد داره ولی من بیشتر از چسب‌هاش می‌ترسم!» ترسم کم بود که این هم اضافه شد! پرستار آن قدر با احتیاط شروع کرد که داشت حوصله‌ام سرمی رفت. بعد از کلی تلاش پرسید: «یادت رفته رگ‌ها تو با خودت بیاری؟! همین را کم داشتیم، رگم پیدا نمی‌شد. چند دقیقه بعد سه نفری بالای سرم بودند تا بلکه یک رگ به دردیخوری پیدا کنند. قسمشمان می‌دادم که: «تورو خدا پیدا کنین، اگه برمی‌دیگه این طرف پیدا نمی‌شه!» خلاصه به بدبختی یک رگ پیدا شد. خوشحال بودم که ناگهان دستگاه کنار تختم شروع کرد به بوق زدن. پرسیدم:



عکس: عظیم‌دختلی

«تمام شد؟! پرستار گفت: «نه بابا، خون نمیداد، مشت کن... شل کن... ول کن... نگران این بودم که ننگند کارم راه نیفتند.» خانم پرستار هم عرق ریزان دنبال رگ می‌گشت و می‌معدرت می‌خواست که «داری آذیت می‌شی و دفعه اول با خاطره بد از این جانی.» جالب این بود که بقیه تخت‌ها می‌آمدند و هنوز نخوابیده کیسه‌ها را می‌زدند و می‌رفتند. ولی من به اندازه یک عمل قلب باز، دراز کشیده بودم تا چند قطره خون از رگم بیرون بیاید! دستگاه وسط بوق زد، صدایش قطع شد. خوشحال پرسیدم: «خونم راه افتاد؟! خانم پرستار گفت: «نه بابا، صد اشوق قطع کردم که استرسی نشی!»

فایده‌ای نداشت. پرستار سوزن را بیرون کشید. یواشکی به کیسه نگاه کردم. نصفش پر شده بود. گفتم بس؟ گفت نه، ۱۰۰ سی‌سی شده. گفتم: «خب بیابین بقیه‌شو از این دستم بگیرین.» گفت: «از اون یکی باید ۴۰۰ تا بگیرم که دیگه جوشش رو نداره، بر ۳ ماه دیگه بیگه.» کیسه بخورد و روی دستم گذاشت. پانسمان کرد و گفت فلان کار را نکن تا کیبود نشود. پرسیدم: «حالا این قدر به دردمی‌خوره؟» جوری گفت «حالا...» که فهمیدم به دردمی‌خورد. پرستار در حالی که مواظب بود ناگهانی بلند نشوم و حالم بد نشود، گفت: «همین قدر هم برای بدنت مفیده، برو.» در حالی که اصلاً چیزی نبود، گفتم: «من که برای سلامتی خودم نیومده بودم، می‌خواستم خونم به درد بیمارها بخوره.» پرستارها تشکر کردند و گفتند مهم نیت بوده. ناراحت و بااگره خواستم بیرون بروم که گفتند برو اتاق پذیرایی کیک و آب میوه‌ها را بخور. گفتم: «نه مرسی، من که خون ندادم.» گفتند: «برو بخور!» سپس اقلان اجازه بدین پول آب میوه و کیک و سوزن و کیسه و پانسمانی که برام حرم کردین رو بدم... که دیگه حس کردم خیلی حرف می‌زنم! البته دفعه‌های بعد دستم را عوض کردم و خیلی راحت گذشت. حتی کندن چسب هم درد ندارد، اصلاً نترسید.

## خون دادن باعث کم‌خونی نمی‌شود

از او در خصوص رایج‌ترین باور اشتباه مردم درباره اهدای خون می‌پرسم که می‌گوید: «اصلی‌ترین تصور اشتباه این است که وقتی یک فرد خون می‌دهد، دچار کم‌خونی و ضعف می‌شود و این جایگزینی خون یک فرایند طولانی مدت است در صورتی که این طور نیست. یعنی ما به ازای هر

واحد اهدای خون، حدود ۴۵۰ سی‌سی خون از اهداکننده می‌گیریم و این ۴۵۰ سی‌سی در چند روز به سرعت جایگزین می‌شود و اتفاقاً به سلامت خود شخص کمک می‌کند. اولین و شاید رایج‌ترین موضوعی که مانع اهدای خون می‌شود، همین است که افراد احساس می‌کنند این عمل به سلامتشان ضربه می‌زند یا باعث کم‌خونی‌شان می‌شود که دقیقاً برعکس است.»



## فقط ۵ درصد از اهداکنندگان خون بانوان هستند

وجود نخواهد آمد. در کشور ما بر خلاف کشورهای اروپایی، مشارکت بانوان در اهدای خون بسیار پایین است. تقریباً ۵ درصد از اهداکنندگان بانوان هستند. این برخلاف انتظار ماست چون بانوان در عرصه‌های مختلف در کشور ما، همیشه پیش‌تاز هستند و نقش آفرینی جدی داشته‌اند به خصوص در عرصه‌هایی که پای امور نیکوکارانه و عام‌المنفعه در میان بوده است.»

مدیر کل انتقال خون خراسان رضوی درباره درصد آقایان و بانوان اهداکنندگان خون می‌گوید: «بانوان معمولاً فکری می‌کنند که بیشترشان کم‌خونی هستند و اهدای خون به بدنشان ضرر می‌رساند، در صورتی که این طور نیست. همان طور که گفتیم پزشکی که در اداره اهدای خون مستقر است، حتماً به لحاظ بالینی و حتی اگر نیاز باشد، تست هم انجام می‌دهد تا مطمئن بشود خطری برای اهداکننده به

## خون در هیچ کجای جهان جایگزین ندارد

ندارد. یعنی بیماری که نیازمند به خون می‌شود، تنها چیزی که می‌تواند جان او را نجات دهد، این است که خون به رگ‌های او تزریق شود. در این شرایط اگر ما نتوانیم تامین به موقع و کافی از خون سالم و فرآورده‌های آن داشته باشیم، متأسفانه شاهد از دست دادن جان آن بیمار خواهیم بود.»

اولین سوالی که شاید برای بیشتر ما پیش بیاید این است که اصلاً چرا باید خون اهدا کنیم؟ دکتر «اصغریان» درباره ضرورت و اهمیت اهدای خون می‌گوید: «سازمان انتقال خون یک وظیفه حیاتی و بی‌بدیل را بر عهده دارد و آن تامین خون کافی و سالم برای بیماران نیازمند به خون یا فرآورده‌های خونی است. نکته‌ای که وجود دارد این است که خون و فرآورده‌های خونی در هیچ کجای جهان جایگزین

## هر واحد خون نجات‌دهنده جان ۳ نفر است

زمانی که ذخیره خون رزرو نداشته باشد، جرئت نمی‌کند اتاق عملش را فعال کند. یعنی کار بیمارستان‌ها و درمان، منوط به این تامین خون است و اگر این اتفاق نیفتد، سلامت مردم عزیز کشورمان به خطر می‌افتد.»



مدیر کل انتقال خون خراسان رضوی درباره شعار «اهدای خون، اهدای زندگی» می‌گوید: «هر واحد خون نجات‌دهنده جان ۳ نفر است چرا که از هر واحد اهدای خون که از اهداکننده دریافت می‌شود، ما سه تا فرآورده خونی می‌گیریم. یکی گلبول قرمز فشرده، یکی پلاکت و یکی پلاسما. هر کدام از این‌ها می‌تواند برای بیماران خاصی استفاده شود و جان یک نفر را که نیاز دارد، نجات دهد. بنابراین همیشه تاکید ما در بحث اهدای خون این بوده که این عمل انسان دوستانه و خداپسندانه که مایه نجات انسان هاست، باید ترویج و با ترغیب مردم همراه شود چون اگر نتوانیم خون تامین کنیم، به معنای به خطر افتادن جان بیماران و به معنای این است که اتاق عمل‌های بیمارستان‌ها همه تعطیل شود. هیچ جراحی تا

## اهدای خون مزایای جسمانی و روانی دارد اما...

چون یکی از رسالت‌های ماتامین خون کافی و سالم است بنابراین ما مزایای شخصی اهدای خون را نمی‌گوییم تا فراد فقط برای سود شخصی به سراغ آن نیایند و آن خون یک وقتی سالم نباشد. اما در کل برای سلامت شخصی هم بسیار موثر و بسزاست. در ضمن ما به اهداکنندگان خون، قهرمانان زندگی بخش می‌گوییم. قهرمان به کسی می‌گوییم که بتواند جان یک نفر را نجات دهد یا یک خدمت بزرگی به جامعه و افراد کند. آیا اهداکننده خون که نجات‌دهنده جان چندین نفر است، قهرمان نیست؟»

«در کنار مزایای مطرح‌شده برای اهدای خون، چیزی که ما غالباً کمتر بر آن تاکید می‌کنیم این است که اهدای خود برای سلامت خود اهداکننده هم مفید است.» دکتر «اصغریان» با بیان این مقدمه می‌گوید: «اهدای خون برای فرد اهداکننده از جنبه‌های مختلف مفید است. علاوه بر مزایای روانی که باعث احساس ارزشمندی و حس خوب بعد از اهدای خون به خاطر نجات جان چندین نفر می‌شود، فوایدی برای سلامت جسمی هم دارد و به بدن سود می‌رساند. من از ذکر تک‌تک این مزایا پرهیز می‌کنم

## از هر ۳ نفر یک نفر در عمرش به خون نیاز پیدا می‌کند

تقریباً از هر سه نفر، یک نفر در طول عمرش نیاز به خون و فرآورده‌های خونی پیدا خواهد کرد و این یک نفر می‌تواند خود فرد، خانواده‌اش یا نزدیکانش باشد. این جاست که اهمیت اهدای خون پررنگ‌تر می‌شود. دکتر «اصغریان» با این مقدمه می‌افزاید: «خدا را شکر در کشورمان چندین سالی است که فرایند اهدای خون، ۱۰۰ درصد داوطلبانه شده است. زمانی این طوری بود که اگر کسی نیاز به خون داشت، می‌گفتند اطرافیان‌شان برونند و خون بدهند تا روند درمانی فرد طی بشود. ما از این مرحله عبور

کردیم و فقط درخواست بیمارستانی به ما داده می‌شود و ما از خونی که اهداکنندگان داوطلبانه دادند، در اختیار بیمارستان و بیمار قرار می‌دهیم. این جزو افتخارات سازمان انتقال خون ایران است چون بسیاری از کشورهای این‌طور نیستند. حتی یک‌زمانی، مردم خودمان پول می‌دادند و خون می‌گرفتند که الان این فرایند ۱۰۰ درصد داوطلبانه شده است. اما در حال حاضر ما شاهد شدت تقاضای خون برای انجام مراحل درمانی هستیم و لازم است متناسب با این رشد، افزایش اهدای خون را داشته باشیم.»

## پلاکت خون بین ۳ تا ۵ روز قابل استفاده است

مستمر روزانه است. گلبول قرمز فشرده هم در عرض ۱۵ روز باید مصرف شود تا اثر بخشی آن پایین نیاید. ما یک مرکز بخش خون داریم که با بیمارستان‌ها و مراکز درمانی در ارتباط است و آن‌ها بر اساس شرایط بیمارها و تقاضاهای‌شان درخواست می‌دهند و ما از مرکز اهدای خون، به نیازهایشان پاسخ می‌دهیم. آماده کردن و تامین کامل خون سالم برای بیماران و نظارت بر بانک خون‌های بیمارستانی تا این کار با کمترین عارضه انجام شود، وظیفه ماست که امیدوارم با مشارکت مردم در اهدای خون، موفق به انجام آن شویم.»

بعد از دریافت خون از اهداکننده، چه مرحله‌ای طی می‌شود تا آن واحد خونی به بیمارستان برسد؟ مدیر کل انتقال خون خراسان رضوی به این سوال پاسخ می‌دهد: «هر واحد خونی که دریافت می‌کنیم، ۲ اقدام باید حتماً روی آن انجام شود. یکی این که باید مطمئن شویم این خون سالم است بنابراین یک سری آزمایش‌های ویروسی را انجام می‌دهیم تا این خون، آلوده به ویروس‌هایی مثل هپاتیت بی، هپاتیت سی، اچ‌آی‌وی، سیفلیس... نباشد که با خون منتقل می‌شود. بنابراین اولین قدم تایید سلامت آن خون است. قدم بعدی، فرآورده‌گیری است که باید حتماً انجام شود. معمولاً کامل استفاده نمی‌شود مگر در زمان‌هایی که خون زیادی از بیمار گرفته است و بیشتر از فرآورده‌های خونی استفاده می‌شود. نگهداری و مصرف این فرآورده‌ها، هر کدام شرایط خاص خودش را دارد. مثلاً دوره زمانی قابل استفاده پلاکت، بین ۳ تا ۵ روز است. بنابراین نیازمان به خون و فرآورده‌های خونی، یک نیاز



## ۲۰ درصد مراجعه‌کنندگان شرایط اهدای خون را ندارند

و پشه مدنظر ما دارد که افراد از یک ماه تا یک سال نمی‌توانند خون بدهند. به همین دلیل از حدود ۲۰ درصد از افرادی که به ما مراجعه می‌کنند، نمی‌توانیم دریافت خون داشته باشیم.»

اصلی‌ترین شرایط اهدای خون چیست؟ مدیر کل انتقال خون خراسان رضوی در پاسخ به این سوال می‌گوید: «ما یک سری شرایط عمومی داریم، یک سری شرایط اختصاصی. یکی از شرایط عمومی، سن است. افراد از ۱۸ تا ۶۵ سالگی می‌توانند برای اهدای خون اقدام کنند. یکی دیگر از آن شرایط، وزن است که باید بالای ۵۰ کیلوگرم باشد. همچنین زنان باردار یا افرادی که بیماری دارند که با اهدای خون به سلامت خودشان یا فردی که گیرنده خون است، آسیب می‌زند، نمی‌توانند اهداکننده باشند. سفر به بعضی مناطق مانند مالاریا نیز به معنی جنوب کشور باعث معایب از اهدای خون می‌شود که بستگی به شهر



# غفلت غم انگیز والدین از تمجید فرزندان

ویدتویی در شبکه‌های اجتماعی پر باز دید شده که از نوجوانان می‌پرسد: «آخرین باری که پدر و مادر از تعریف کردن، کی بوده؟» و همه آن‌ها پاسخ می‌دهند که یادمان نیست



سمانه تعلیم‌دهنده | کارشناس ارشد مشاوره توان بخشی

«واقعاً این ویدئو دردناک بود... لیاقت این بچه‌ها چنین چیزی نیست... بچه‌ها حتی وقتی بزرگ هم شدند، نیاز به محرک رشد یعنی عشق و محبت دارند. پس اگر فرزندی دارید، حتماً سعی کنید در اولین فرصت بهش محبت و ازش تعریف کنید...» این‌ها بخشی از توضیحات درباره یک ویدئوی پر باز دید در شبکه‌های اجتماعی است. در این ویدئو از نوجوانان می‌پرسند: «آخرین باری که پدر و مادر از تعریف کردن، کی بوده و چی گفتن بهتر؟» و چندین نوجوان دختر و پسر پاسخ می‌دهند: «یادم نیست! یادم نیست! به خدا یادمان نیست! فکر نکنم تا حالا تعریف کرده باشن؛ یادمان نیامده! راستش رو بخواین اهل تعریف از ما نیستن و...» به همین بهانه از اماواگرهای تعریف از فرزندان گفتیم.

### ۲ ترویج رفتارهای مثبت| وقتی پدر و مادر از رفتارهای مثبت فرزندان تعریف می‌کنند، آن‌ها به تکرار این رفتارها تشویق می‌شوند. این به تقویت رفتارهای مطلوب و کاهش رفتارهای منفی کمک می‌کند.

### ۳ رشد هویت و شخصیت| تعریف و تمجید می‌تواند به بچه‌ها کمک کند تا هویت و شخصیت خود را بهتر بشناسند و توسعه دهند. این فرایند در دوران نوجوانی که زمان شکل گیری هویت است، بسیار حیاتی است. نوجوانانی که تمجید می‌شوند، با هویتی قوی‌تر و شخصیتی مستحکم‌تر وارد بزرگسالی می‌شوند.

### ۴ ایجاد رابطه مثبت| تعریف و تمجید، فضای مثبت و محبت‌آمیزی را بین والدین و فرزندان ایجاد می‌کند که می‌تواند به ایجاد رابطه‌ای قوی و پایدار بین آن‌ها منجر شود. این رابطه مثبت به آن‌ها احساس امنیت و حمایت می‌دهد و آن‌ها را به سمت ارتباطات سالم و موثر هدایت می‌کند.

## تمجیدهای ممنوعه

گاهی تمجیدهای مامکمن است نتیجه معکوس دهد؛ بنابراین باید بدانیم که چه نوع تعریف و تمجیدی آسپب‌زننده است.

### ۱ تعریف‌های غیر واقعی و اغراق آمیز| تعریف و تمجید باید واقعی و صادقانه باشد. تعریف‌های اغراق آمیز ممکن است باعث شود فرزند ما انتظارات غیر واقعی از خود داشته باشد و در مواجهه با شکست‌ها دچار ناامیدی شود. مهم است که والدین تعریفی ارائه دهند که با واقعیت مطابقت داشته باشد تا کودک به درک درستی از توانایی‌ها و محدودیت‌های خود برسد.

### ۲ تمجید صرف نظر از نتیجه| بهتر است والدین صرف نظر از نتیجه، از تلاش و فرایند کار و تلاش فرزندشان هم تعریف کنند. این کار به آن‌ها یاد می‌دهد که ارزش گذاری بر تلاش و پشتکار مهم‌تر از نتیجه نهایی است.

### ۳ مقایسه با دیگران| تعریف و تمجید نباید با مقایسه کردن فرزندمان با دیگران همراه باشد. این نوع مقایسه‌ها می‌تواند به حسادت و رقابت نامسلم منجر شود. بهتر است هر کودک یا نوجوان را با خودش مقایسه کنیم و از پیشرفت‌های او نسبت به گذشته‌اش تمجید کنیم.

### ۱ اصول تعریف و تمجید کردن از بچه‌ها

#### ۱ صادقانه بودن| همیشه صادقانه و واقعی از آن‌ها تعریف کنید. تعریف‌های بی‌اساس می‌تواند به تدریج اعتماد آن‌ها را به والدین کاهش دهد.

#### ۲ مشخص و دقیق بودن| تعریف‌ها باید مشخص و دقیق باشند. به جای گفتن «تو خیلی خوبی»، بگویید «من از این که در کار گروهی به دوستانت کمک کردی، خیلی خوشم آمد». این نوع تمجیدها به آن‌ها نشان می‌دهد که چه رفتارهایی مورد تایید والدین است و باعث تقویت آن رفتارها می‌شود.

#### ۳ تمرکز بر تلاش| تمرکز تعریف‌ها بر تلاش و پشتکار آن‌ها باشد نه فقط بر نتیجه. این کار به فرزند ما یاد می‌دهد که ارزش واقعی در تلاش و پشتکار است. به عنوان مثال، به جای تعریف کردن از نمره خوب، از تلاشی که برای رسیدن به آن نمره انجام داده‌است، تعریف کنید.

#### ۴ متعادل بودن| تعریف و تمجید باید متعادل باشد. از یک سو نباید فرزندمان را بیش از حد مورد تمجید قرار دهیم تا به خودبینی و غرور کاذب دچار شود و از سوی دیگر نباید کمبود تمجید باعث شود که احساس بی‌ارزشی کند. تعادل در تمجید، کمک می‌کند تا کودک نوجوان ما به درک صحیحی از خود برسد و به تعادل روانی دست یابد.

#### ۵ نکته پایانی

فراموش نکنیم با رعایت اصول صحیح تعریف و تمجید و اجتناب از اشتباهات رایج، والدین می‌توانند از این ابزار قدرتمند برای تقویت اعتماد به نفس، ترویج رفتارهای مثبت، رشد هویت و ایجاد رابطه‌ای مثبت و پایدار با فرزندان خود استفاده کنند.

## مجوی

چندین نوجوان دختر و پسر پاسخ می‌دهند: «یادم نیست! یادم نیست! به خدا یادمان نیست! فکر نکنم تا حالا تعریف کرده باشن؛ یادمان نیامده! راستش رو بخواین اهل تعریف از ما نیستن و...» به همین بهانه از اماواگرهای تعریف از فرزندان گفتیم.

## فواید تعریف و تمجید از کودک و نوجوان

تعریف و تمجید از کودک و نوجوان یکی از مهم‌ترین و تأثیرگذارترین شیوه‌های تربیتی است که می‌تواند تأثیرات مثبت بسیاری بر رشد روانی و اجتماعی فرزندان مان داشته باشد. اما والدین باید بدانند که این تعریف و تمجیدها به چه میزان باید چه شریا می‌نماند تا مفید واقع می‌شود. از جمله فواید تعریف و تمجید کردن از کودک و نوجوان که می‌توان به آن‌ها اشاره کرد، عبارت است از:

### ۱ تقویت اعتماد به نفس| تعریف و تمجید صحیح می‌تواند به افزایش اعتماد به نفس فرزندمان کمک کند. کودک و نوجوانانی که تمجید می‌شوند، احساس ارزشمندی بیشتری دارند؛ به طوری که این احساس به آن‌ها کمک می‌کند تا با اطمینان بیشتری با چالش‌ها مواجه شوند. اعتماد به نفس بالا از مهم‌ترین عوامل موفقیت در زندگی است و می‌تواند به فرزندمان کمک کند تا در مواجهه با مشکلات، به خود ایمان داشته باشد و راه‌حل‌های مناسبی پیدا کند.

## اتاق مشاوره

### به هیچ کدام از خواستگاران ما اعتماد ندارم

دختری ۲۳ ساله و دانشجو هستم. از طرفی می‌توسم تا آخر عمر تنها بمانم و نتوانم ازدواج کنم. از طرف دیگر، به هیچ کدام از خواستگاران ما اعتماد ندارم و احساس می‌کنم که اگر بپذیرم، در کنارم نخواهند ماند. چه کنم؟

دکتر نجه عابدی شرق | روان‌شناس بالینی

### مشاوره ازدواج

در ازدواج، اعتماد حرف اول را می‌زند. به صورت ساده، اعتماد یعنی باور و اتکا به کسی که بر اساس آن چه از او انتظار می‌رود، عمل کند. بدون مقدار کم‌باز یاد اعتماد، ماشین روابط اجتماعی از کار می‌افتد. یک رابطه با اعتماد از همان ابتدای کودک بین کودک و والدین، به خصوص با مادر شکل می‌گیرد و هر قدر این رابطه مستحکم‌تر و با اطمینان‌تر باشد، به همان اندازه در ساختار شخصیت کودک و استحکام رابطه خانوادگی و اجتماعی مؤثرتر است. کودکانه‌ای که رابطه همراه با اطمینان و محکمگی با والدین خود دارند، ممکن است در بزرگسالی در اعتماد کردن به دیگران مشکل داشته باشند.

### افزایش اطلاعات درباره خواستگاران

توصیه می‌کنم که اطلاعات خود را درباره خواستگاران‌هایی که ملاک‌های شما را دارند، کامل‌تر کنید. به طور مثال در باره عادات‌های شخصی او تحقیق کنید که آیا تا به حال به آن چه گفته، عمل کرده است؟ وقتی وعده می‌دهد، به وعده خود وفا می‌کند یا نه؟ بهانه می‌آورد؟ و... دانستن پاسخ این سوال‌ها، کمک‌زایدی به شما می‌کند تا بتوانید به دیگران اعتماد

## داده تصویری



## روان‌شناسی

### چطور جلوی فراموشکاری را بگیریم؟

در حالی که فراموش کردن برخی موارد یک موضوع طبیعی از زندگی روزمره است، با کمی تلاش می‌توانید از این اتفاق پیشگیری و حافظه خود را مدیریت کنید. به گزارش خبر آنلاین، مهارت‌ها و عاداتی وجود دارد که می‌توانید برای تقویت توانایی خود در به خاطر سپردن اطلاعات آن‌ها را اتخاذ کنید:

- ۱ ذهن تان را پویا نگه دارید**  
فعالیت‌های ذهنی و فکری سبب جلوگیری از کاهش حافظه می‌شوند. می‌توانید جدول کلمات حل کنید، بازی‌های فکری انجام دهید، نواختن ساز را یاد بگیرید یا در فعالیت‌های اجتماعی و گروه‌های جمعی مشارکت کنید.
- ۲ با دیگران وقت بگذرانید**  
تعامل اجتماعی به دفع افسردگی و استرس کمک می‌کند. افسردگی و استرس نیز دو مورد از عوامل تحلیل و زوال حافظه به شمار می‌آیند. به دنبال فرصت‌هایی برای دور هم جمع شدن با عزیزان و دوستان خود باشید، به خصوص اگر تنها زندگی می‌کنید.
- ۳ خوب بخوابید**  
نداشتن خواب کافی و باکیفیت، بازال حافظه مرتبط است. سعی کنید خواب کافی و سالم (۷ تا ۹ ساعت) را در اولویت قرار دهید تا از آسیب‌های احتمالی به حافظه خود پیشگیری کنید.
- ۴ هر روز ورزش کنید**  
فعالیت بدنی باعث افزایش جریان خون در کل بدن از جمله مغز می‌شود و به تقویت حافظه کمک کند. بدین منظور حداقل ۱۵۰ دقیقه در هفته فعالیت هوازی متوسط، مانند پیاده روی سریع، یا ۷۵ دقیقه در هفته فعالیت هوازی شدید، مانند دویدن، توصیه می‌شود.
- ۵ رژیم غذایی سالم داشته باشید**  
رژیم غذایی سالم مهم‌ترین نکته برای داشتن حافظه قوی است. میوه، سبزیجات، غلات کامل، ماهی، لوبیا و مرغ بیشتر مصرف کنید.

## نکته‌ها

### عزیز ننگ خطر که خانواده همسر تان باشما مشکل دارند

- ۱- انتقاد غیر ضروری
- ۲- تلاشی برای شناخت شما نمی‌کنند
- ۳- نداشتن همدلی
- ۴- شما را از رویدادهای خانوادگی حذف می‌کنند
- ۵- به مرزهای شما احترام نمی‌گذارند
- ۶- هرگز از موفقیت‌های شما خوشحال به نظر نمی‌رسند

## ما و شما

راه‌تباطی با زندگی‌سالم  
بیا که ۰۹۹۹۲۰۰۰ و تلگرام ۰۹۳۵۴۲۹۵۷۶

محبتی که از غذای ورزشکارها در المپیک پاریس گذاشتین، واقعیه؟ اون پیتزاهای که کاملاً سوخته‌است. آب هم پیدا نمیشه؟ باور ش می‌رسه.

\* مطلب «چه کار کنیم در شب‌های گرم خوب بخوابیم؟» خوب بود. من که هر شب از بس عرق می‌کنم، ۱۰ بار از خواب بیدار میشم.

\* زندگی‌سالم، همین الان مسابقه خانم فلاح رو دیدیم که چند روز پیش باهاش مصاحبه کردین. رفت مرحله بعد و تاریخ ساز شد.

<b>برگ سبز و سند مورسینکات</b> بلاک ایران ۱۲-۱۳ آ ۵۵۱۳۸ نام سیدمرتضی باقری شماره موتور: ۹۲۵۱۱۳۶۶۶ مفتوح و فاقد اعتبار است.	<b>برگ سبز و سند مورسینکات</b> بلاک ایران ۱۲-۱۳ آ ۵۵۱۳۸ نام سیدمرتضی باقری شماره موتور: ۹۲۵۱۱۳۶۶۶ مفتوح و فاقد اعتبار است.	<b>برگ سبز و سند مورسینکات</b> بلاک ایران ۱۲-۱۳ آ ۵۵۱۳۸ نام سیدمرتضی باقری شماره موتور: ۹۲۵۱۱۳۶۶۶ مفتوح و فاقد اعتبار است.	<b>برگ سبز و سند مورسینکات</b> بلاک ایران ۱۲-۱۳ آ ۵۵۱۳۸ نام سیدمرتضی باقری شماره موتور: ۹۲۵۱۱۳۶۶۶ مفتوح و فاقد اعتبار است.
--	--	--	--

<b>برگ سبز و سند مورسینکات</b> بلاک ایران ۱۲-۱۳ آ ۵۵۱۳۸ نام سیدمرتضی باقری شماره موتور: ۹۲۵۱۱۳۶۶۶ مفتوح و فاقد اعتبار است.	<b>برگ سبز و سند مورسینکات</b> بلاک ایران ۱۲-۱۳ آ ۵۵۱۳۸ نام سیدمرتضی باقری شماره موتور: ۹۲۵۱۱۳۶۶۶ مفتوح و فاقد اعتبار است.	<b>برگ سبز و سند مورسینکات</b> بلاک ایران ۱۲-۱۳ آ ۵۵۱۳۸ نام سیدمرتضی باقری شماره موتور: ۹۲۵۱۱۳۶۶۶ مفتوح و فاقد اعتبار است.	<b>برگ سبز و سند مورسینکات</b> بلاک ایران ۱۲-۱۳ آ ۵۵۱۳۸ نام سیدمرتضی باقری شماره موتور: ۹۲۵۱۱۳۶۶۶ مفتوح و فاقد اعتبار است.
--	--	--	--

<b>سند کمپانی صواری جک نیپ</b> بلاک ایران ۱۲-۱۳ آ ۵۵۱۳۸ نام سیدمرتضی باقری شماره موتور: ۹۲۵۱۱۳۶۶۶ مفتوح و فاقد اعتبار است.	<b>سند کمپانی صواری جک نیپ</b> بلاک ایران ۱۲-۱۳ آ ۵۵۱۳۸ نام سیدمرتضی باقری شماره موتور: ۹۲۵۱۱۳۶۶۶ مفتوح و فاقد اعتبار است.	<b>سند کمپانی صواری جک نیپ</b> بلاک ایران ۱۲-۱۳ آ ۵۵۱۳۸ نام سیدمرتضی باقری شماره موتور: ۹۲۵۱۱۳۶۶۶ مفتوح و فاقد اعتبار است.	<b>سند کمپانی صواری جک نیپ</b> بلاک ایران ۱۲-۱۳ آ ۵۵۱۳۸ نام سیدمرتضی باقری شماره موتور: ۹۲۵۱۱۳۶۶۶ مفتوح و فاقد اعتبار است.
--	--	--	--

## خانواده و مشاوره

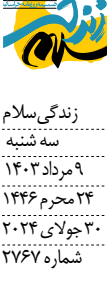

زندگی‌سالم  
سه شنبه  
۹ مرداد ۱۴۰۳  
محرّم ۱۴۴۶  
۳۰ جولای ۲۰۲۴  
شماره ۲۷۶۷



کیسه‌های آبیوه‌ای، ساکنه‌هایی که با پاکت ساندیس می‌ساختن. به زمانی مد شده بود و دست هر کس می‌دیدی. برامون سوال بود چقدر آبیوه خوردن که شده یک کیسه؟

تیر خند

کارشناسان: در هوای گرم، کمتر چای و قهوه بخورید  
مردم: تنها چیزی که این گرمی را بر ما برامون قابل تحمل می‌کنه، همین چایه!

رئیس فدراسیون قایقرانی: اواسط مسابقه پاروی قایق چین در رفت و باعث شد تمرکز بچه‌های ما به هم بخورد

هواداران: شاید هم ورزشکاران عزیز خیلی تمرکز شون به دفاع از لباس تیم بوده که خودشون نماینده اش بودن و یادشون رفته پارو بزَن؟!؟

شورای رقابت: با افزایش غیرقانونی قیمت خودرو بر خورد می‌کنیم  
ما فیای خود رو؛ افزایش‌های ما که کاملاً قانونیه!

مدیرعامل باشگاه پرسپولیس: بیرانوند خودش راه در و دیوار می‌زند کارش را توجیه و در دل هوادار جا باز کند  
هواداران: کسی که از دل ما بره بیرون، دیگه بر نمی‌گرده!

تا بخند

باشگاهی که از مهدی طارمی دارم از همین حالانگران بازی اینترنت میلان و آتش میلان هستم.

نسبت‌های فایلی خیلی عجیبه، این شوهر عمه که این قدر برای ما بنمک و لوسه بری خواهرزاده‌هاش پیدایی مهر که و بازم هست.

گر سنگی باعث میشه آدم املت رو هم قمر ممیزی ببینه، بعضی‌ها چون ورزش سنگینه سر ازش نمیرن، اما من حتی تادم باشگاه هم حال ندارم بر.

داستانک طنز

مزاح مودب

آقای جانسون که سنی از گذشته بود، هر روز عصر برای پیاده‌روی به خیابان می‌رفت. یک روز که مشغول آهسته قدم زدن بود، پسر جوانی با ظاهر عجیب در خیابان به او رسید و با پوز خند گفت: «عذر خواهی می‌کنم... آقای جانسون متوجه پسر شد و ایستاد. پسر ادامه داد: «می‌تونم چند لحظه مزاح‌تون بشم؟» پسر مرد متعجب و با احترام گفت: «بله بله، حتما، بفرماید در خدمتم!» پسر جوان خندید و گفت: «هیچی دیگه، فقط می‌خوام مزاح‌تون بشم!» و گازش را گرفت و رفت!



تصویرسازی: سعید مرادی

جدول سخت | ۲۰۲۸

پل بازی

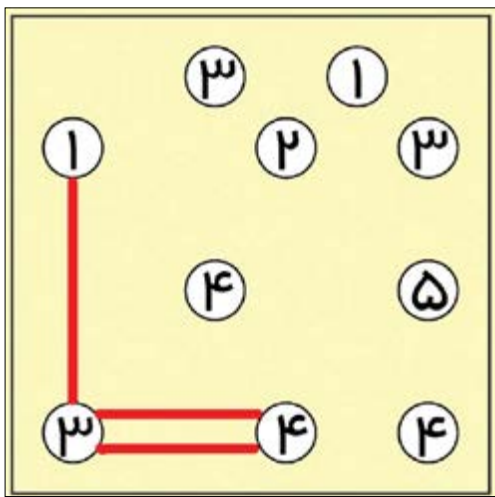

در این بازی هر دایره یک جزیره است که باید بین آن و جزیره دیگر پل بزنی. با این قانون‌ها که تعداد پل‌های هر جزیره باید همان عدد داخل دایره باشد، پل‌ها باید اقیانوس عمودی باشند و هیچ پلی دیگر را قطع نکنند. به پل‌های نمونه فرمز توجه کنید.

تتریس

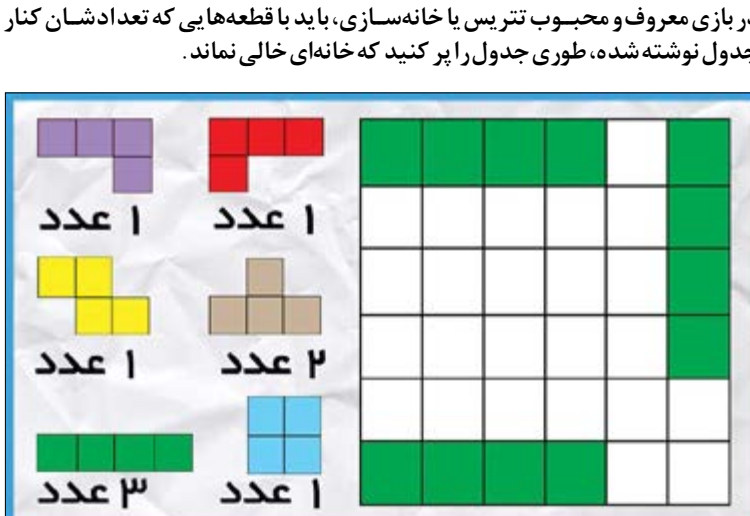

در بازی معروف و محبوب تتریس یا خانه‌سازی، باید با قطعه‌هایی که تعدادشان کنتر جدول نوشته شده، طوری جدول را پر کنید که خانه‌ای خالی نماند.

اطلاعات عمومی

- از کدام رنگ در پرچم هیچ کشوری استفاده نشده است؟  
الف-سفید ج-بنفش د-طلایی
- قدیمی‌ترین خیابان ایران در کدام شهر قرار دارد؟  
الف-مشهد ب-تهران ج-شیراز د-قزوین
- عمیق‌ترین اقیانوس جهان کدام است؟  
الف-آرام ب-اطلس ج-هند د-منجمد شمالی
- پرطرفدارترین ورزش دنیا کدام است؟  
الف-کشتی ب-بسکتبال ج-فوتبال د-سپک تاکرا
- کدام بافت بدن سریع‌ترین رشد را دارد؟  
الف-پوست ب-موی ج-ناخن د-مغز استخوان
- اره برقی با چه سوختی کار می‌کند؟  
الف-برق ب-بنزین ج-گازوئیل د-الکل

اختلاف تصاویر

این دو تصویر با ۱۵ اختلاف یکدیگر دارند. سعی کنید آن‌ها را به تنهایی یا با کمک اطرافیان پیدا کنید. با این کار ضمن سرگرم شدن، ال‌زایمر را هم از خود دور خواهید کرد.

تست هوش

در ردیف‌ها علامت @ یک فرمول ریاضی است. آن را کشف کرده و علامت سوال را بیابید.



خط بازی

بچه‌های گل، باید عدد‌های یکسان را طوری به هم وصل کنید که خط‌ها همدیگر را قطع نکنند و خانه بدون خط باقی نماند.

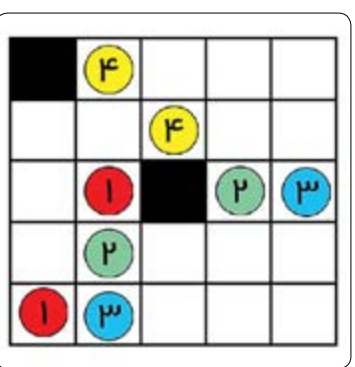

چالش ذهن

در هر شماره نام پایتخت یک کشور به طور درهم نوشته شده، چند تا را حدس می‌زنید؟



سودو کوا

قانون: ارقام ۱ تا ۹ را در خانه‌های خالی بنویسید طوری که در هر سطر، در هر ستون و در هر مربع ۳ در ۳ هیچ رقمی تکراری نباشد.

	۸	۴	۱					۶
۵				۳	۸			۴
۱	۶							۷
۹		۵	۱					
				۷	۴	۳		
		۳	۲	۹	۱	۵		
	۵	۹	۲					۴
۶	۷	۱	۳	۴	۸	۲	۹	
۴				۵	۷			

۸	۷	۴						۳
			۷	۸	۱			۵
	۴							۶
		۸	۲	۶				
۴								۹
	۱		۸	۹	۷	۲		
		۵					۷	۸
۶	۴	۱	۹					
۷				۳	۶			۴

بشهادت و انتقادهای خود را درباره مطالب طنز بازی‌ها و سرگرمی‌های این صفحه با ما در میان بگذارید.  
ایمیل: ۲۰۰۰۹۹۹  
شماره‌های اجتماعی: ۹۳۵۳۲۹۷۶

از تسلط با ما

حل جدول و معماها

۱	۲	۳	۴	۵	۶	۷	۸	۹	۱۰	۱۱	۱۲
۱	۲	۳	۴	۵	۶	۷	۸	۹	۱۰	۱۱	۱۲
۱	۲	۳	۴	۵	۶	۷	۸	۹	۱۰	۱۱	۱۲
۱	۲	۳	۴	۵	۶	۷	۸	۹	۱۰	۱۱	۱۲
۱	۲	۳	۴	۵	۶	۷	۸	۹	۱۰	۱۱	۱۲
۱	۲	۳	۴	۵	۶	۷	۸	۹	۱۰	۱۱	۱۲
۱	۲	۳	۴	۵	۶	۷	۸	۹	۱۰	۱۱	۱۲
۱	۲	۳	۴	۵	۶	۷	۸	۹	۱۰	۱۱	۱۲
۱	۲	۳	۴	۵	۶	۷	۸	۹	۱۰	۱۱	۱۲
۱	۲	۳	۴	۵	۶	۷	۸	۹	۱۰	۱۱	۱۲
۱	۲	۳	۴	۵	۶	۷	۸	۹	۱۰	۱۱	۱۲
۱	۲	۳	۴	۵	۶	۷	۸	۹	۱۰	۱۱	۱۲

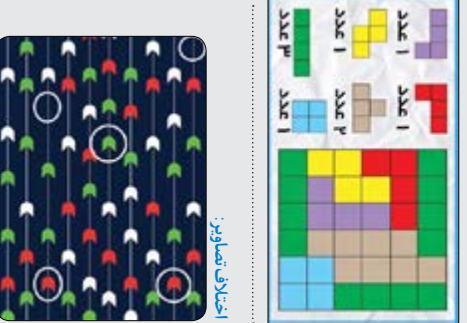
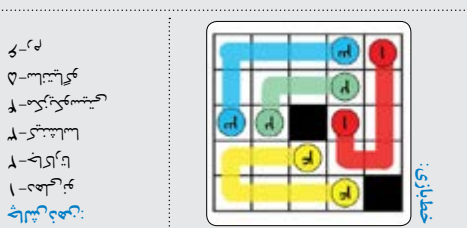
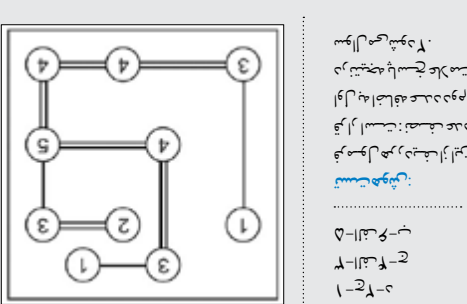

جدول متوسط | ۸۸۲۲

حاجی دستورات پزشکی ۱۰ - مخفف که او - حشره کش قدیمی - عمود ۱۱ - سال‌خورده - والا - کل ۱۲ - حداد - اطمینان

عمودی: ۱ - بخشنده - آفت - حالت بیهوشی ۲ - از مرکبات - خوراکی سه گوش ۳ - زمینه - سوا - شب روستایی - تکرار حرف ۴ - گونه ای نمایش سنتی ۵ - از رنگ‌های اصلی - آغوش ۶ - نجوا - همایش ۷ - سرباز خانه - لنگه ۸ - پسوند مولد - دین ۹ - چاپلوسی ۱۰ - صدف نشین - زمین آذری - آرایش درختان - یار غم ۱۱ - سریالی با بازی ریمارمین فر - کنایه از فرسوده ۱۲ - از لباس - روز - مرغ سلیمان

۱	۲	۳	۴	۵	۶	۷	۸	۹	۱۰	۱۱	۱۲
۱	۲	۳	۴	۵	۶	۷	۸	۹	۱۰	۱۱	۱۲
۱	۲	۳	۴	۵	۶	۷	۸	۹	۱۰	۱۱	۱۲
۱	۲	۳	۴	۵	۶	۷	۸	۹	۱۰	۱۱	۱۲
۱	۲	۳	۴	۵	۶	۷	۸	۹	۱۰	۱۱	۱۲
۱	۲	۳	۴	۵	۶	۷	۸	۹	۱۰	۱۱	۱۲
۱	۲	۳	۴	۵	۶	۷	۸	۹	۱۰	۱۱	۱۲
۱	۲	۳	۴	۵	۶	۷	۸	۹	۱۰	۱۱	۱۲
۱	۲	۳	۴	۵	۶	۷	۸	۹	۱۰	۱۱	۱۲
۱	۲	۳	۴	۵	۶	۷	۸	۹	۱۰	۱۱	۱۲
۱	۲	۳	۴	۵	۶	۷	۸	۹	۱۰	۱۱	۱۲
۱	۲	۳	۴	۵	۶	۷	۸	۹	۱۰	۱۱	۱۲

حل جدول شماره ۸۸۲۱

جدول متوسط | ۸۸۲۲

۱	۲	۳	۴	۵	۶	۷	۸	۹	۱۰	۱۱	۱۲
۱	۲	۳	۴	۵	۶	۷	۸	۹	۱۰	۱۱	۱۲
۱	۲	۳	۴	۵	۶	۷	۸	۹	۱۰	۱۱	۱۲
۱	۲	۳	۴	۵	۶	۷	۸	۹	۱۰	۱۱	۱۲
۱	۲	۳	۴	۵	۶	۷	۸	۹	۱۰	۱۱	۱۲
۱	۲	۳	۴	۵	۶	۷	۸	۹	۱۰	۱۱	۱۲
۱	۲	۳	۴	۵	۶	۷	۸	۹	۱۰	۱۱	۱۲
۱	۲	۳	۴	۵	۶	۷	۸	۹	۱۰	۱۱	۱۲
۱	۲	۳	۴	۵	۶	۷	۸	۹	۱۰	۱۱	۱۲
۱	۲	۳	۴	۵	۶	۷	۸	۹	۱۰	۱۱	۱۲
۱	۲	۳	۴	۵	۶	۷	۸	۹	۱۰	۱۱	۱۲
۱	۲	۳	۴	۵	۶	۷	۸	۹	۱۰	۱۱	۱۲

حل جدول شماره ۲۰۲۷

افقی: ۱ - قرارداد - رباط ۲ - مطیع - برقرار - جوانمردی ۳ - مساوی - صحرای مصر - عدد دروازه بان ۴ - رهایی بخش - مهارت اجرایی ۵ - دیوار - بعضی ۶ - حرف تنفر - اندازه - ضمیر داخل ۷ - مفلوج - ماه انقلاب - از میوه‌های مریایی ۸ - سخن پر دازی - اسم پسرانه ۹ - میمون - کاغذ

عمودی: ۱ - قابل حمل و نقل - کهنه ۲ - آسیب اجباری - خم کاغذ ۳ - تنیسور سوئیسی ۴ - نیام برعکس - زمین آذری - اتان قطار ۵ - ظلم - شهری در استان لرستان - نت بیمار ۶ - صد متر مربع - هزار کیلو - کاخ تاریخی تهران ۷ - از ماه‌های فرنگی - تیرپیکاندار - حرف ندا ۸ - شش عربی - ضرباهنگ - اولین پیامبر ۹ - زائری در سینما - حرف جر عربی - فانی ۱۰ - اثر دانته ۱۱ - گوشه نشین شطرنج - زیره سیاه - نویسنده اثر کلاغ ۱۲ - عتیقه - ترکیب اسید بوریکسود

۱	۲	۳	۴	۵	۶	۷	۸	۹	۱۰	۱۱	۱۲
۱	۲	۳	۴	۵	۶	۷	۸	۹	۱۰	۱۱	۱۲
۱	۲	۳	۴	۵	۶	۷	۸	۹	۱۰	۱۱	۱۲
۱	۲	۳	۴	۵	۶	۷	۸	۹	۱۰	۱۱	۱۲
۱	۲	۳	۴	۵	۶	۷	۸	۹	۱۰	۱۱	۱۲
۱	۲	۳	۴	۵	۶	۷	۸	۹	۱۰	۱۱	۱۲
۱	۲	۳	۴	۵	۶	۷	۸	۹	۱۰	۱۱	۱۲
۱	۲	۳	۴	۵	۶	۷	۸	۹	۱۰	۱۱	۱۲
۱	۲	۳	۴	۵	۶	۷	۸	۹	۱۰	۱۱	۱۲
۱	۲	۳	۴	۵	۶	۷	۸	۹	۱۰	۱۱	۱۲
۱	۲	۳	۴	۵	۶	۷	۸	۹	۱۰	۱۱	۱۲
۱	۲	۳	۴	۵	۶	۷	۸	۹	۱۰	۱۱	۱۲